

DocuPrint CP318 dw

彩色打印机

使用说明书

请确保在使用机器之前阅读本说明书。阅读完本说明书之后，请妥善保管。

Adobe和PostScript是Adobe Systems Incorporated在美国和/或其他国家的注册商标或商标。

Microsoft、Windows Vista、Windows、Windows Server和Internet Explorer是Microsoft Corporation在美国和/或其他国家的注册商标或商标。

AirPrint、AirPrint标识、Bonjour、iPhone、Mac OS和OS X是Apple Inc.在美国和其他国家的注册商标。

Google、Google Chrome、Google Cloud Print、Google Drive、Google Play、Android和Gmail是Google Inc.的注册商标或商标。

所有产品/品牌是各公司的商标或注册商标。

转载Microsoft产品的屏幕截图已获得Microsoft Corporation的许可。

在本使用说明书中，凡标有  记号的事项为安全使用事项。操作前请务必阅读其内容并严格遵守。

请勿打印纸币、股票或证券凭证或者其他任何其他具有类似性质的文档，无论这些打印件使用与否，都可能会触犯法律。

对于电脑病毒、非法入侵等原因造成的损害，Fuji Xerox将不负任何责任。

重要

- 1 本说明书已申请著作权并保留所有权限。根据著作权法，未经出版方书面同意，不得擅自复印、转载本说明书全部或部分內容。
- 2 本说明书的内容可能不作预告而随时更改。
- 3 欢迎对本说明书语义不明、错误、漏叙或缺页之处给予指正。
- 4 切勿对机器进行任何在本说明书中未提及的操作，以免引起故障或意外。本公司将不对因擅自操作造成的后果负责。
- 5 本产品的出口受到有关日本外汇外贸法和/或美国的出口控制法规的严格控制。

Xerox、Xerox and Design、Fuji Xerox and Design、CentreWare均是Xerox Corporation在日本和/或其他国家的注册商标或商标。

DocuPrint是Fuji Xerox Co., Ltd.的注册商标。

前言

感谢您购买DocuPrint CP318 dw。

本说明书供初次使用本打印机的用户使用，并提供了有关打印功能的所有必要操作信息。

请仔细阅读本说明书，以发挥打印机的最佳性能。

本说明书假定您熟悉计算机并且熟悉网络基本运作和基本配置。

本说明书阅读完毕后，请妥善保管以便在需要时能快速参考。

Fuji Xerox Co., Ltd.

目录

前言	3
1 开始之前	7
1.1 使用说明书种类	8
1.1.1 打印机附带的说明书	8
1.1.2 选购配件附带的说明书	8
1.2 关于本说明书	9
1.2.1 组织结构	9
1.2.2 本书的约定	9
1.3 打印机概述	11
1.3.1 前视图、内部视图和后视图	11
1.3.2 操作面板	13
2 设置打印机	14
2.1 连接Wi-Fi适配器	15
2.2 开启/关闭打印机	16
2.2.1 开启打印机	16
2.2.2 关闭打印机	17
2.2.3 在操作面板上设定初始设定	17
2.3 将打印机连接至计算机或网络	18
2.3.1 概述	18
2.3.2 连接到无线网络	18
2.3.3 连接到有线（以太网）网络	21
2.3.4 通过 USB 连接到计算机	22
2.3.5 安装用于 Windows® 的软件	22
2.3.6 安装用于 Mac OS X 的软件	25
2.3.7 在运行 Linux 系统的计算机（CUPS）上安装打印驱动程序	26
2.4 将打印机连接到移动设备	27
2.4.1 Wi-Fi Direct	27
2.4.2 Print Utility	30
2.4.3 AirPrint	30
2.4.4 Google Cloud Print	31
2.4.5 Mopria 打印服务	34
2.5 设置 IP 地址	35
2.5.1 将 IP 设定分配到打印机	35
2.5.2 验证 IP 设置	36
3 使用打印机	37
3.1 使用操作面板	38
3.1.1 更改语言	38
3.1.2 面板锁定	38
3.2 了解打印机菜单	40
3.2.1 [配对连接的设备]	40
3.2.2 [报告 / 列表]	40
3.2.3 [计数器读数]	41
3.2.4 [管理员菜单]	41
3.2.5 [纸盘设定]	56
3.2.6 [面板语言]	57
3.3 CentreWare Internet Services	58
3.3.1 准备使用 CentreWare Internet Services	58
3.3.2 启动 CentreWare Internet Services	58
3.3.3 管理对打印机菜单的访问	59

3.4	降低功耗	60
3.4.1	进入节电模式	60
3.4.2	更改打印机进入节电模式之前所要经过的时间	60
3.5	打印介质指南	61
3.5.1	支持的打印介质	61
3.5.2	支持的纸张重量	64
3.5.3	推荐的打印介质	64
3.5.4	不可使用的打印介质	64
3.5.5	打印介质存放指南	65
3.6	放置打印介质	66
3.6.1	放置之前	66
3.6.2	在纸盘 1 和选购的 550 张输稿器中放置打印介质	66
3.6.3	在手送纸盘中放置打印介质	69
3.6.4	放置信封	72
3.6.5	放置信笺纸、预印纸和打孔纸	74
3.6.6	链接纸盘	74
4	打印	75
4.1	基本打印	76
4.1.1	从计算机打印	76
4.1.2	取消打印作业	76
4.1.3	以黑白打印彩色作业	76
4.1.4	存储打印	77
4.1.5	更改打印设定	79
5	了解打印机	80
5.1	了解打印机的软件	81
5.1.1	概述	81
5.1.2	更新软件	81
5.2	打印帐户管理	82
5.2.1	概述	82
5.2.2	仅允许注册用户打印	83
5.2.3	设定各注册用户的打印限制	85
5.2.4	允许打印没有帐户信息的作业	91
5.2.5	检查打印使用情况	92
5.3	使用数字证书	93
5.3.1	管理证书	93
5.3.2	设定功能	96
5.4	了解打印机消息	99
6	维护打印机	102
6.1	管理打印机	103
6.1.1	通过 CentreWare Internet Services 管理打印机	103
6.1.2	通过电子邮件检查打印机状态	103
6.2	关于消耗品	106
6.2.1	消耗品	106
6.2.2	检查消耗品的状态	106
6.2.3	订购消耗品	106
6.2.4	存放打印介质	107
6.2.5	存放消耗品	107
6.3	更换消耗品	108
6.3.1	更换墨粉筒	108
6.3.2	更换感光鼓	110
6.3.3	更换废粉盒	115

6.4	清洁打印机	117
6.4.1	清洁打印机内部	117
6.5	移动打印机	126
6.6	拆下Wi-Fi适配器和选购配件	127
6.6.1	拆下选购的 550 张输稿器	127
6.6.2	拆下储物盒	128
6.6.3	取出选购的 550 张输稿器和储物盒	130
6.6.4	拆除 Wi-Fi 适配器	134
6.7	计算打印页数	137
6.7.1	按照计数器查看	137
6.7.2	按照用户查看	137

7 故障排除 138

7.1	清除卡纸	139
7.1.1	识别卡纸位置	139
7.1.2	从手送纸盘和纸盘 1 中清除卡纸	139
7.1.3	从后盖内清除卡纸	141
7.1.4	从选购的 550 张输稿器中清除卡纸	145
7.2	可能的故障和解决方法	147
7.2.1	基本打印机故障	147
7.2.2	显示故障	147
7.2.3	打印故障	147
7.2.4	打印质量问题	149
7.2.5	卡纸 / 对齐问题	160
7.2.6	噪点	164
7.2.7	数字证书问题	165
7.2.8	无线故障	166
7.2.9	Wi-Fi Direct 故障	166
7.2.10	安装的选购 550 张输稿器故障	166
7.2.11	其他故障	167
7.3	联系服务中心	168
7.4	获得帮助	169
7.4.1	操作面板消息	169
7.4.2	获取产品信息	169

附录 170

规格	171
选购的 550 张输稿器	174
非原装模式	175
联系富士施乐	176
技术支持政策	176
在线服务	176

1 开始之前

1.1	使用说明书种类	8
1.2	关于本说明书	9
1.3	打印机概述	11

1.1 使用说明书种类

1.1.1 打印机附带的说明书

安全说明书

介绍在使用本打印机之前以及出于打印机使用安全的需要而应了解的相关信息。

安装说明书

介绍安装打印机的逐步指导。

使用说明书（本说明书）（“软件/产品手册”光盘）

介绍如何准备打印以及如何设置各种功能。也包括操作面板菜单、故障排除技巧、维护等方面的信息。

1.1.2 选购配件附带的说明书

本产品可以使用选购配件。选购配件随附安装指南，提供安装产品的步骤。

1.2 关于本说明书

本说明书供初次使用打印机的用户使用。其说明了打印功能的基本操作。



- 在本说明书中，除非另外说明，计算机的程序使用Microsoft® Windows® 7和OS X 10.11解释。

1.2.1 组织结构

本说明书包括下列章节。

1 开始之前 (7 页)

说明操作功能前有关打印机的基本信息。

2 设置打印机 (14 页)

说明如何将打印机连接到计算机和网络，以及如何在计算机上安装软件。

3 使用打印机 (37 页)

说明有关打印机或计算机上的画面、支持的纸张，以及如何放置纸张和文档的信息。

4 打印 (75 页)

说明如何使用各种功能打印文档。

5 了解打印机 (80 页)

说明有关软件和高级功能的信息。

6 维护打印机 (102 页)

说明如何维护打印机，如清洁打印机。

7 故障排除 (138 页)

介绍有关打印机故障的排除技巧。

附录 (170 页)

说明打印机规格和支持信息。

1.2.2 本书的约定

- 在本说明书中，“计算机”是指个人电脑或工作站。
- 请注意，本说明书中的屏幕快照适用于完整配置后的打印机，因此可能无法准确反映正在使用的配置。
- 本说明书使用以下符号：



重要

表示操作前您必须知晓或注意的重要信息。



补充

表示对操作有用的附加信息。



参照

表示文档的参考部分。

“ ”

- 本说明书中包含的交叉引用。
- DVD-ROM的名称、操作面板消息和输入文本。

XXX 说明书

表示参考说明书的名称。

[]

- 操作面板画面上显示的画面名称、按钮或菜单。
- 计算机屏幕上显示的按钮、菜单、文件夹、窗口或对话框。

< >

显示操作面板上的硬件按钮。

>

表示流程。

- 本说明书中所述的原稿或纸张方向如下所示：

长边送纸 (LEF)：横向将原稿或纸张放入机器。

短边送纸 (SEF)：纵向将原稿或纸张放入机器。

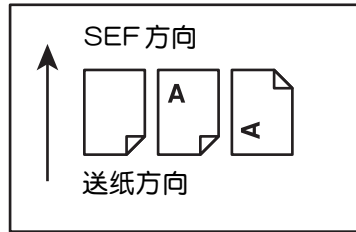
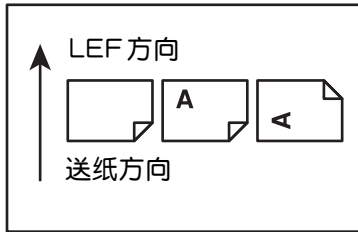

1.3 打印机概述

1.3.1 前视图、内部视图和后视图

前视图

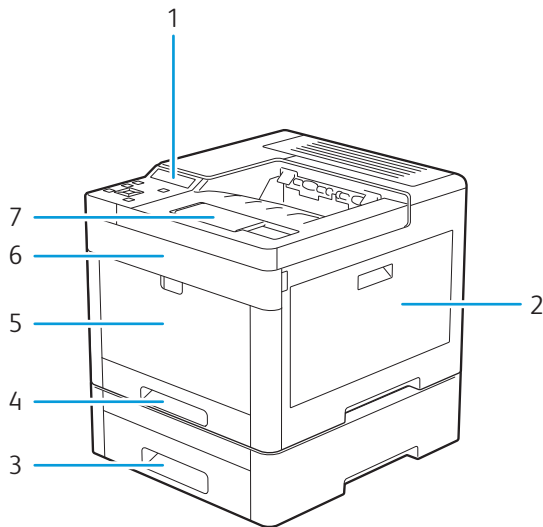

1 操作面板	5 手送纸盘
2 右侧盖	6 前盖
3 选购的550张输稿器 (纸盘2)	7 输出接收盘加长盘
4 纸盘1	

内部视图

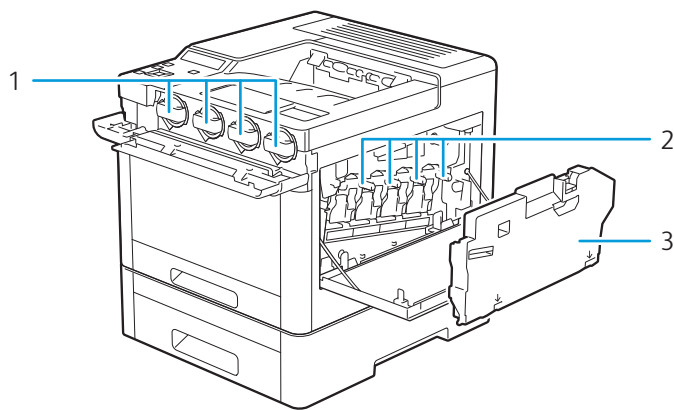

1 墨粉筒
2 感光鼓
3 废粉盒

补充

- 打印机正在工作时，请勿取出或插入墨粉筒。

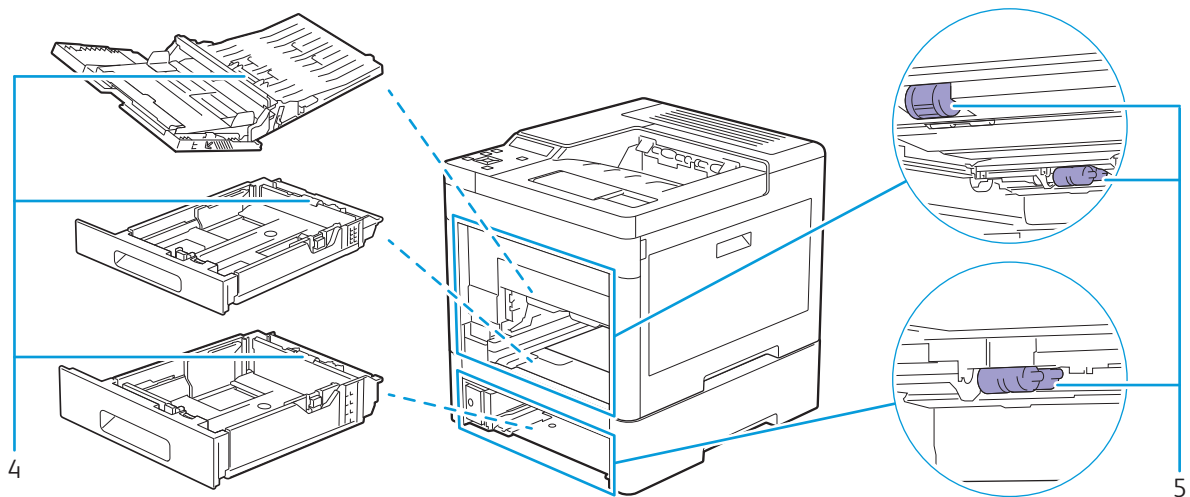

4 减速辊

5 输纸辊

后视图

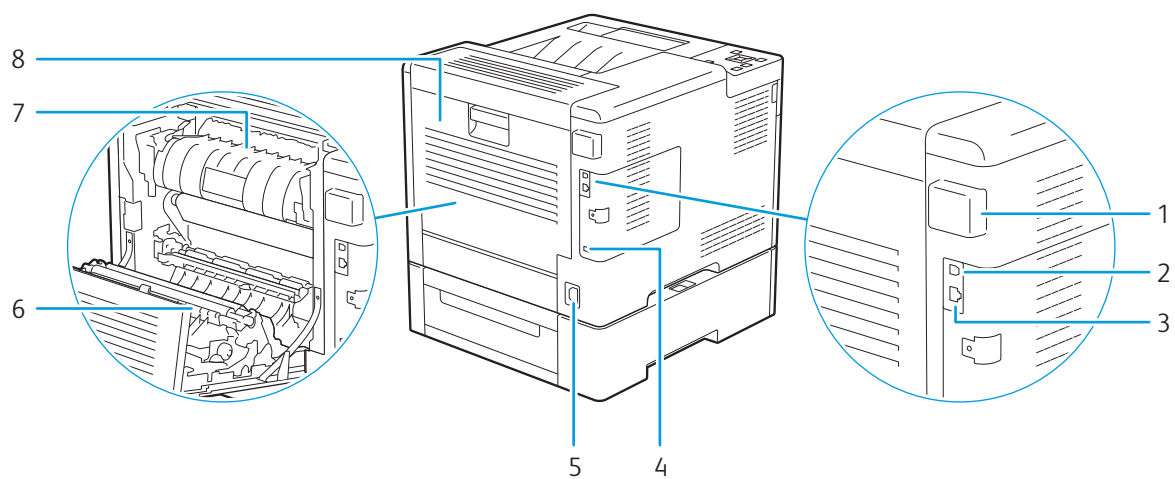

1 Wi-Fi适配器

2 USB端口

3 以太网端口

4 Kensington 锁孔

5 电源连接器

6 双面组件

7 定影器组件

8 后盖

1.3.2 操作面板

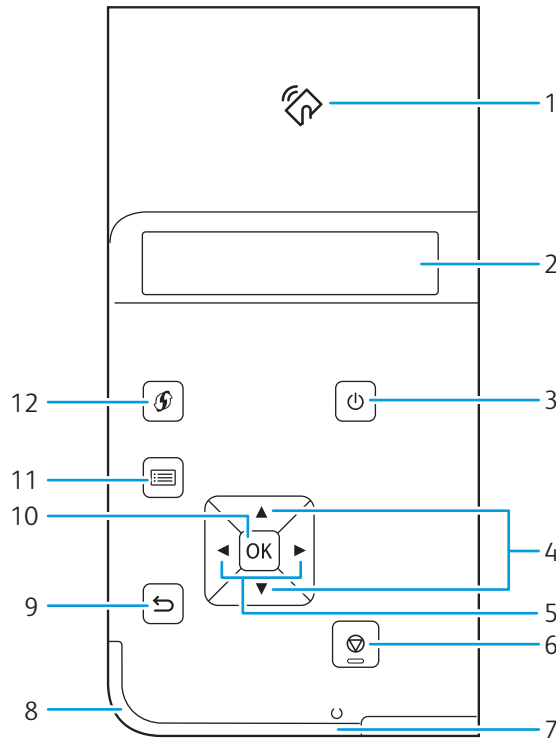

1	<NFC>	将具有 NFC 功能的移动设备轻触读卡器或在其上方来回移动时，在打印机和该设备之间开始通信。 补充 <ul style="list-style-type: none">• NFC 检测可能会因设备类型而异。
2	LCD 面板	显示各种设置、指令及出错消息。
3	<电源> 按钮	打开/关闭打印机或在两个模式：待机和节电之间切换打印机。 参照 <ul style="list-style-type: none">• 有关打开/关闭打印机的详细信息，请参阅“开启/关闭打印机（16 页）”。• 有关节电模式的详细信息，请参阅“降低功耗（60 页）”。
4	按钮	在菜单模式中滚动显示菜单或项目。要输入数字或密码，请按这些按钮。
5	按钮	在菜单模式中选择子菜单或设置值。
6	<打印中止> 按钮	取消当前的打印作业或清除输入的值。
7	打印就绪 LED	当打印机处于就绪状态时以白灯点亮，正在处理数据时则以白灯闪烁。
8	状态 LED	当打印机从移动设备接收到识别信号时以蓝色闪烁。 出错时以橙色闪烁。
9	<返回> 按钮	从菜单模式的顶部菜单切换到打印模式。从菜单模式的子菜单返回上一级菜单。
10	按钮	显示所选的菜单或项目，以及在菜单模式中确定选择的值。
11	<菜单> 按钮	移动到顶级菜单。
12	<WPS> 按钮	启动 Wi-Fi 保护设置（按钮配置）。

补充

- 无论是移动到其他菜单还是返回到上一屏幕，都将取消当前输入或设定。请务必按 按钮以保存当前输入或设置。

2 设置打印机

2.1	连接 Wi-Fi 适配器	15
2.2	开启 / 关闭打印机	16
2.3	将打印机连接至计算机或网络	18
2.4	将打印机连接到移动设备	27
2.5	设置 IP 地址	35

2.1 连接Wi-Fi适配器

1. 关闭打印机。

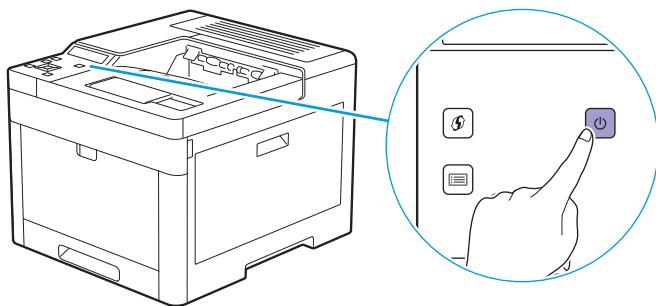

2. 按下Wi-Fi适配器接口盖的锁闩，然后拆下接口盖。

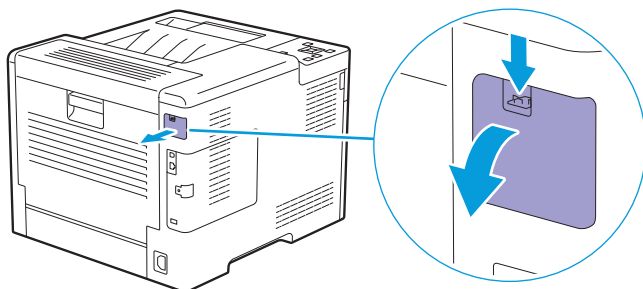

3. 将Wi-Fi适配器的连接器插入Wi-Fi适配器接口。

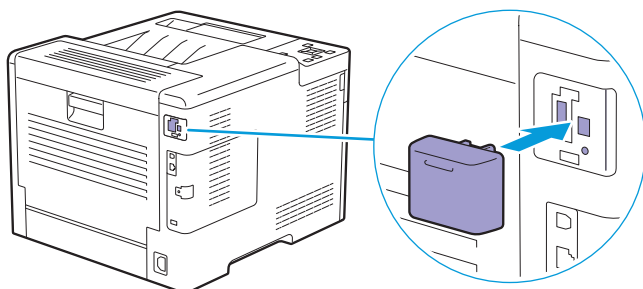

2.2 开启 / 关闭打印机

2.2.1 开启打印机



重要

- 请勿使用加长线或插线板。
- 打印机不得连接到不间断电源（UPS）系统上。
- 首次打开打印机后，请设定显示语言、日期和时间设定。有关详情，请参阅“在操作面板上设定初始设定（17 页）”。

1. 请将电源线连接至打印机后面的电源连接器，然后连接到电源插座。

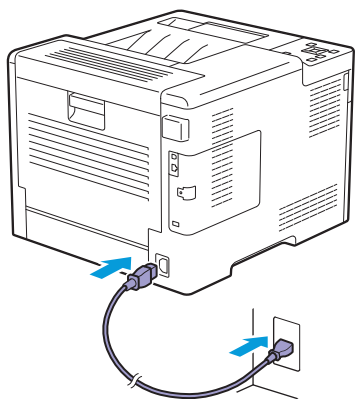

2. 按操作面板上的  <电源> 按钮。

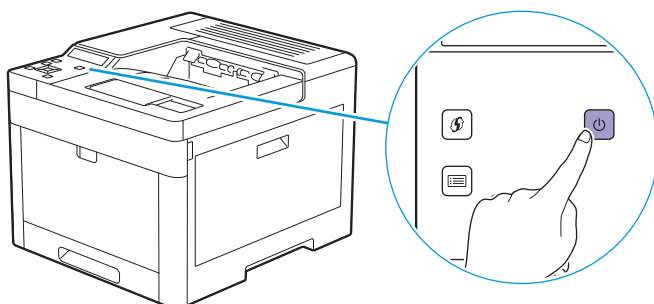

2.2.2 关闭打印机



重要

- 当打印机关闭时，内存中的数据被清除。

1. 按  <电源>按钮。

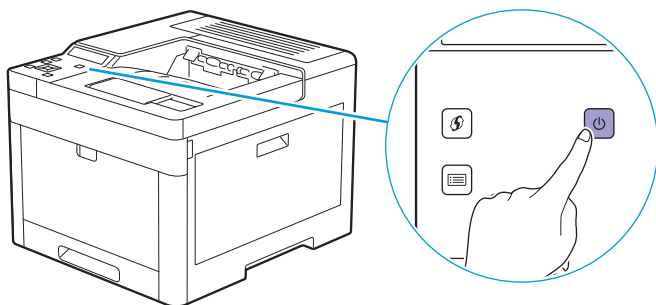

2. 确保LCD面板上显示[关闭电源]，然后按  按钮。













补充

- 按住  <电源>按钮三秒或更长时间可立即关闭打印机。

2.2.3 在操作面板上设定初始设定





























使用打印机前，需要设定显示语言、日期和时间设定。

1. 按  <菜单>按钮。
2. 按  或  按钮选择[面板语言]，然后按  按钮。
3. 按  或  按钮选择所需语言，然后按  按钮。
4. 按  <返回>按钮。
5. 按  或  按钮选择[管理员菜单]，然后按  按钮。



补充

- 如果[面板锁定]启用，请输入密码。有关此设定的详情，请参阅“面板锁定（38页）”。

6. 按  或  按钮选择[系统设定]，然后按  按钮。
7. 按  或  按钮选择[时钟设定]，然后按  按钮。
8. 按  或  按钮选择[日期格式]，然后按  按钮。
9. 按  或  按钮选择所需日期格式，然后按  按钮。
10. 按  <返回>按钮。
11. 按  或  按钮选择[时间格式]，然后按  按钮。
12. 按  或  按钮选择所需时间格式，然后按  按钮。
13. 按  <返回>按钮。
14. 按  或  按钮选择[设置日期/时间]，然后按  按钮。
15. 按  或  按钮选择时区，然后按  按钮。
16. 输入当前日期，然后按  按钮。
17. 输入当前时间，然后按  按钮。

初始化设定完成。

2.3 将打印机连接至计算机或网络

2.3.1 概述

打印机支持有线和无线连接。以下是对连接打印机至计算机或网络建议的简单步骤。

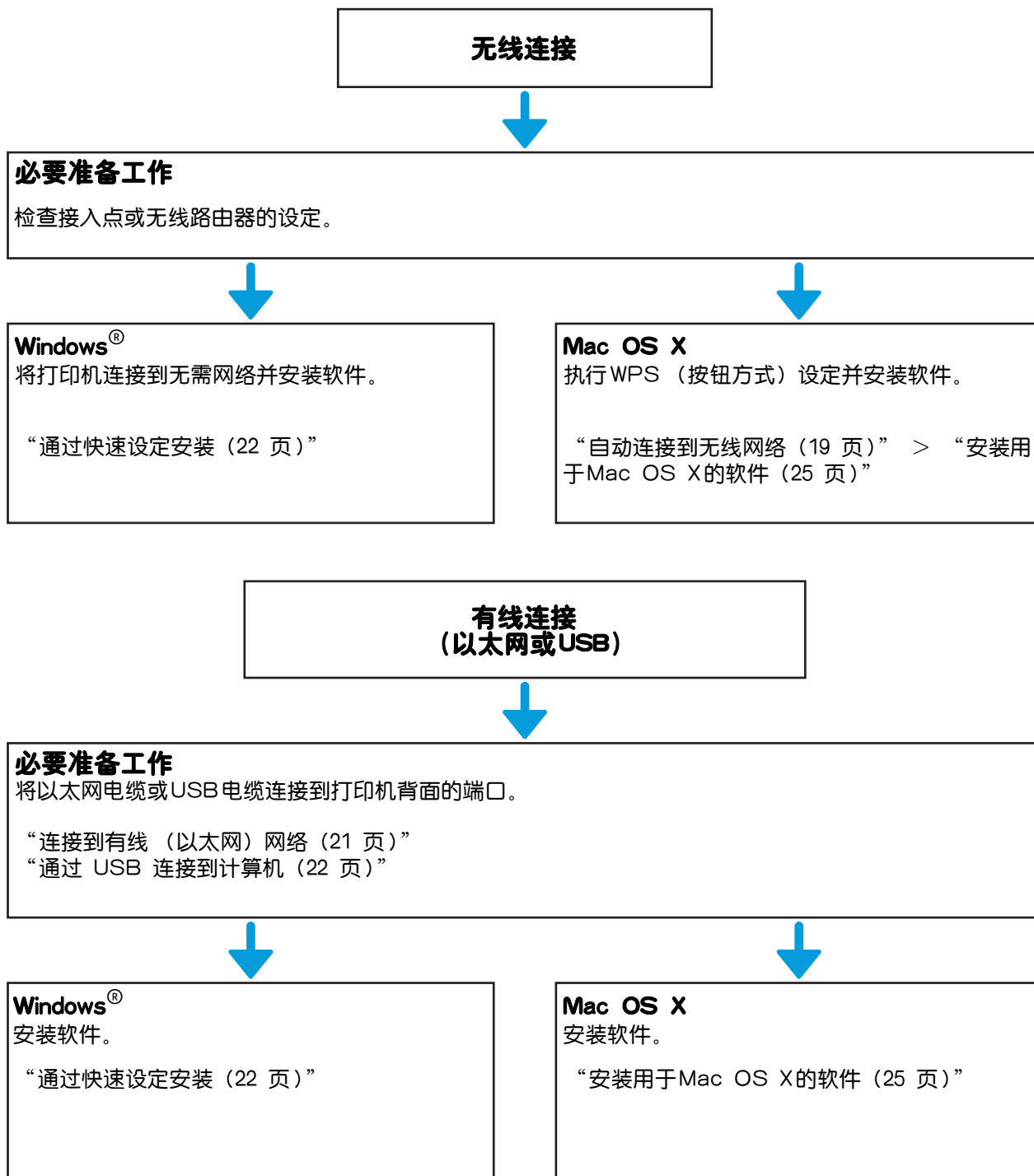

2.3.2 连接到无线网络

准备使用无线网络

配置无线设定前，先执行以下步骤。

1. 确保Wi-Fi适配器安装到打印机上。



参照

- 有关详情，请参阅“连接Wi-Fi适配器（15页）”。

2. 确保从打印机断开以太网电缆。

自动连接到无线网络

WPS（按钮方式）和WPS（PIN码方式）是设置无线连接的简易方法。

对于WPS（按钮方式），在操作面板上配置设定，然后按接入点或无线路由器上的按钮。

对于WPS（PIN码方式），将由打印机自动分配的PIN码输入到接入点或无线路由器。

只有在接入点或无线路由器支持WPS时，这些方法才可用。



补充

- 启动WPS（按钮方式）之前，确认位于接入点或无线路由器上WPS按钮（按钮名称可能会有所不同）的位置。
- 有关接入点或无线路由器上WPS操作的详情，请参阅接入点或无线路由器附带的说明书。

● 使用操作面板按钮通过WPS（按钮方式）连接时

1. 按住 <WPS> 按钮，直到 LCD 面板显示“按路由器上的 WPS 按钮”。



补充

- 如果[面板锁定]启用，请输入密码。有关此设定的详情，请参阅“面板锁定（38页）”。

2. 在2分钟内，在接入点或无线路由器上启动WPS（按钮方式）操作。

打印机自动重新启动以完成无线连接设定。

● 使用打印机菜单通过WPS（按钮方式）连接时

1. 按 <菜单> 按钮。

2. 按▲或▼按钮选择[管理员菜单]，然后按按钮。



补充

- 如果[面板锁定]启用，请输入密码。有关此设定的详情，请参阅“面板锁定（38页）”。

3. 按▲或▼按钮选择[网络设定]，然后按按钮。

4. 按▲或▼按钮选择[Wi-Fi]，然后按按钮。

5. 按▲或▼按钮选择[WPS设置]，然后按按钮。

6. 按▲或▼按钮选择[下压按钮]，然后按按钮。

7. 按▲或▼按钮选择[开始]，然后按按钮。

8. 当显示“按路由器上的WPS按钮”信息时，在2分钟之内启动接入点或无线路由器上的WPS（按钮方式）操作。

打印机自动重新启动以完成无线连接设定。

● 使用WPS（PIN码方式）连接时

1. 按 <菜单> 按钮。

2. 按▲或▼按钮选择[管理员菜单]，然后按按钮。





补充

- 如果[面板锁定]启用，请输入密码。有关此设定的详情，请参阅“面板锁定（38页）”。

3. 按▲或▼按钮选择[网络设定]，然后按按钮。

4. 按▲或▼按钮选择[Wi-Fi]，然后按按钮。

5. 按▲或▼按钮选择[WPS设置]，然后按按钮。



- 按▲或▼按钮选择 [PIN 代码]，然后按  按钮。
- 记下所显示的 8 位数 PIN 码，或者按▲或▼按钮选择 [打印 PIN 代码]，然后按  按钮打印 PIN 码。
- 按▲或▼按钮选择 [启动配置]，然后按  按钮。
- 确保显示信息“操作无线路由器”，然后将 PIN 码输入接入点或无线路由器。

打印机自动重新启动以完成无线连接设定。

手动连接到无线网络

通过从列表中选择接入点或指定 SSID 以连接到无线网络。





● 通过选择接入点进行连接时

- 按  <菜单> 按钮。
- 按▲或▼按钮选择 [管理员菜单]，然后按  按钮。



补充

- 如果 [面板锁定] 启用，请输入密码。有关此设定的详情，请参阅“面板锁定 (38 页)”。



- 按▲或▼按钮选择 [网络设定]，然后按  按钮。
- 按▲或▼按钮选择 [Wi-Fi]，然后按  按钮。
- 按▲或▼按钮选择 [Wi-Fi 设置]，然后按  按钮。
打印机搜索无线网络上的接入点或无线路由器。
- 按▲或▼按钮选择所需接入点或无线路由器，然后按  按钮。



补充

- 如果没有显示所需接入点或无线路由器，转到“通过手动输入 SSID 进行连接时 (20 页)”。
- 有些隐藏的 SSID 可能不会显示出来。如果没有检测到 SSID，从路由器打开 SSID 广播。

7. 输入 WEP 密钥或密码短语。

- 如果所选接入点或路由器的加密类型为 WEP：
 - 输入 WEP 密钥，然后按  按钮。
- 如果所选接入点或无线路由器的加密类型为 WPA、WPA2 或混合模式：
 - 输入密码短语，然后按  按钮。





补充

- 密码短语是加密密钥，可能在接入点或无线路由器上会有说明。详情请参阅接入点或无线路由器附带的说明书。

打印机自动重新启动以完成无线连接设定。





● 通过手动输入 SSID 进行连接时

- 按  <菜单> 按钮。
- 按▲或▼按钮选择 [管理员菜单]，然后按  按钮。



补充

- 如果 [面板锁定] 启用，请输入密码。有关此设定的详情，请参阅“面板锁定 (38 页)”。

- 按▲或▼按钮选择 [网络设定]，然后按  按钮。
- 按▲或▼按钮选择 [Wi-Fi]，然后按  按钮。
- 按▲或▼按钮选择 [Wi-Fi 设置]，然后按  按钮。
- 按▲或▼按钮选择 [手动设置]，然后按  按钮。
- 输入 SSID，然后按  按钮。

8. 按▲或▼按钮从[基础结构]和[临时]中选择网络模式，然后按OK按钮。



补充

- 当[Wi-Fi Direct]启用时，无法选择[临时]。

9. 按▲或▼按钮从[不加密]、[混合模式PSK]、[WPA2-PSK-AES]或[WEP]中选择加密类型。

- 如果您没有设置无线网络的安全性：
 - a 按▲或▼按钮选择[不加密]，然后按OK按钮。
- 如果使用[混合模式PSK]或[WPA2-PSK-AES]加密：
 - a 按▲或▼按钮选择[混合模式PSK]或[WPA2-PSK-AES]，然后按OK按钮。
 - b 输入密码短语，然后按OK按钮。
- 如果使用[WEP]加密：
 - a 按▲或▼按钮选择[WEP]，然后按OK按钮。
 - b 输入WEP密钥，然后按OK按钮。
 - c 选择所需的传输密钥，然后按OK按钮。



补充

- 密码短语是加密密钥，可能在接入点或无线路由器上会有说明。详情请参阅接入点或无线路由器附带的说明书。
- 如果选择[临时]，[混合模式PSK]和[WPA2-PSK-AES]不可用。

打印机自动重新启动以完成无线连接设定。

更改无线设置

要从计算机更改打印机的无线设置，请启动CentreWare Internet Services。请参阅“启动CentreWare Internet Services (58 页)”。

您也可以使用“软件/产品手册”光盘进行相同的设置。

2.3.3 连接到有线（以太网）网络

要将打印机连接到以太网络上，将以太网电缆连接到打印机后部的以太网端口，电缆另一端连接到以太网插口或集线器。

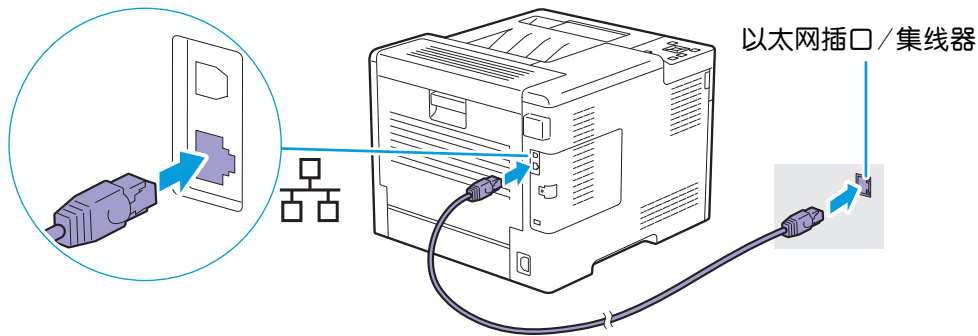

2.3.4 通过 USB 连接到计算机

要将打印机直接连接到计算机，请将较小的USB连接器连接到打印机背面的USB端口上，将电缆另一端连接到计算机的USB端口上。

重要

- 请勿将打印机连接到USB集线器。

补充

- 确保电缆插头上的USB符号与打印机上的USB符号相匹配。

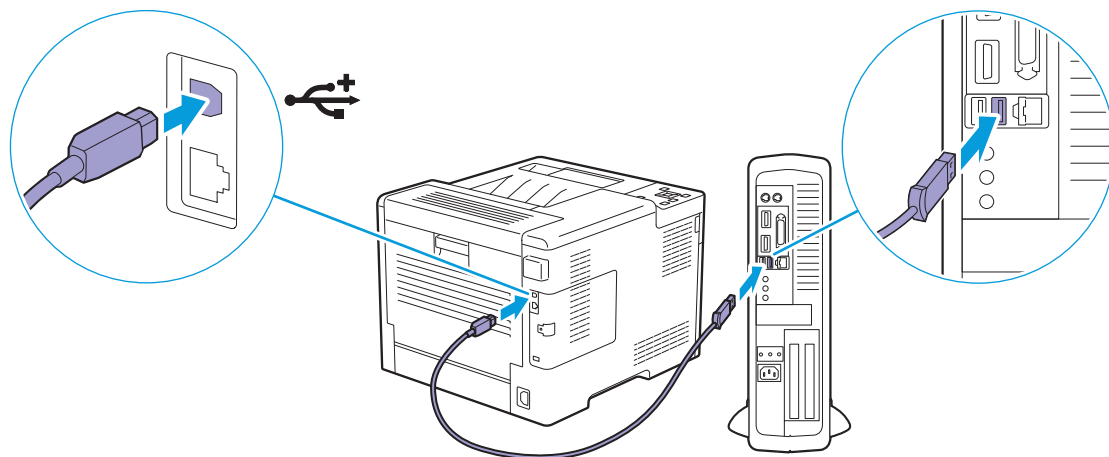

2.3.5 安装用于 Windows® 的软件

补充

- 安装前确保打印机连接到计算机或网络。详情请参阅以下内容：
 - “连接到无线网络（18 页）”
 - “连接到有线（以太网）网络（21 页）”
 - “通过 USB 连接到计算机（22 页）”
- 当在连接到网络的计算机上安装时，确保在计算机设定中启用[打开网络发现]。有关此设定的详情，请参见计算机的帮助。

安装Printer Control Language (PCL) 驱动程序、PostScript 3 Compatible 驱动程序，以及 Fuji Xerox Common Print Driver

● 通过快速设定安装

您可以使用打印机安装程序自动安装以下软件：

- PCL 驱动程序
- Print & Scan Hub

您也可以通过一个简单步骤设置无线连接。

补充

- 当打印机连接至具有WEP加密的无线网络时，则无法使用[快速安装]。当使用WEP加密时，请从打印机操作面板设置无线网络连接，然后使用[自定义安装]安装软件。有关连接到无线网络的详细信息，请参阅“手动连接到无线网络（20 页）”。有关安装软件的详情，请参阅“通过自定义安装进行安装（23 页）”。

参照

- 要安装PostScript 3 Compatible 驱动程序和Fuji Xerox Common Print Driver，请参阅“通过自定义安装进行安装（23 页）”。
- 要安装XML Paper Specification (XPS) 驱动程序，请参见“安装XML Paper Specification (XPS) 打印驱动程序（24 页）”。

1. 将“软件/产品手册”光盘插入计算机。

补充

- 您也可以访问<http://www.fujixeroxprinters.com/>下载最新的软件。
- 如果“软件/产品手册”光盘不启动，请执行以下操作。
 - 单击 [开始] > [所有程序] > [附件] > [运行]。
对于 Windows® 10，右击开始按钮，然后单击 [运行]。
 - 输入“D:\Launcher.exe”（其中“D”是光盘驱动器的盘符），然后单击 [确定]。

2. 单击 [快速安装]。



3. 如果同意 [许可协议] 的条款，请选择 [我接受许可协议中的条款]，然后单击 [下一步]。 打印机安装程序开始搜索您的打印机。

4. 找到打印机后，单击 [安装]，然后按照屏幕指示完成设定。

● 通过自定义安装进行安装

您可以使用打印机安装程序选择所需软件进行安装。

1. 将“软件/产品手册”光盘插入计算机。

补充

- 您也可以访问<http://www.fujixeroxprinters.com/>下载最新的软件。
- 如果“软件/产品手册”光盘不启动，请执行以下操作。
 - 单击 [开始] > [所有程序] > [附件] > [运行]。
对于 Windows® 10，右击开始按钮，然后单击 [运行]。
 - 输入“D:\Launcher.exe”（其中“D”是光盘驱动器的盘符），然后单击 [确定]。

2. 单击 [驱动程序] 或 [软件]。

如果选择 [软件]，继续执行步骤5。



3. 如果同意 [许可协议] 的条款，请选择 [我接受许可协议中的条款]，然后单击 [下一步]。

4. 选择正在使用的连接方法，然后单击 [下一步]。

5. 按照屏幕指示完成设置。

Windows® 8.1或之后的版本支持和优化Fuji Xerox Common Print Driver。

安装XML Paper Specification (XPS) 打印驱动程序



补充

- Windows Vista® 或之后的版本支持XML Paper Specification (XPS) 驱动程序。
- 如果使用的是Windows Vista® 或Windows Server® 2008，需要安装Service Pack 2或之后的版本，然后安装Windows® Platform Update (KB971644)。此更新 (KB971644) 可从Windows® Update下载。

以下步骤使用Windows® 7和Windows® 10为例。

● 对于Windows® 7:

1. 将“软件/产品手册”光盘插入计算机。
2. 打开光盘中的以下文件夹: [Software] > [XPS] > [i386_amd64]。
3. 打开所需语言文件夹，然后将文件夹中的压缩文件解压缩到所需位置。
4. 单击 [开始] > [设备和打印机] > [添加打印机]。
如果出现 [用户帐户控制] 对话框，请单击 [是]。



补充

- 如果您以管理员身份登录到计算机，请单击 [是]；否则，请与管理员联系以继续所需操作。

5. 遵照屏幕指示进行操作，直至显示 [装打印机驱动程序] 屏幕。
6. 单击 [有磁盘] > [浏览]。
7. 选择步骤3解压后文件夹中的inf文件，然后单击 [打开] > [确定]。
8. 从列表中选择打印机型号，然后单击 [下一步]。
9. 输入打印机名称，然后单击 [下一步]。
10. 选择 [不共享此打印机] 或 [共享此打印机以便网络中的其他用户可以找到并使用它]，然后单击 [下一步]。
11. 完成驱动程序安装后，请单击 [打印测试页]，对安装是否成功加以验证。
12. 单击 [完成]。

● 对于Windows® 10:

1. 将“软件/产品手册”光盘插入计算机。
2. 打开光盘中的以下文件夹: [Software] > [XPS] > [i386_amd64]。
3. 打开所需语言文件夹，然后将文件夹中的压缩文件解压缩到所需位置。
4. 右击开始按钮，然后单击 [控制面板]。
5. 单击 [硬件和声音] > [设备和打印机] > [添加打印机]。
6. 单击 [我需要的打印机不在列表中]。
7. 选择 [通过手动设置添加本地打印机或网络打印机]，然后单击 [下一步]。
8. 遵照屏幕指示进行操作，直至显示 [装打印机驱动程序] 屏幕。
9. 单击 [有磁盘] > [浏览]。
10. 选择步骤3解压后文件夹中的inf文件，然后单击 [打开] > [确定]。
11. 从列表中选择打印机型号，然后单击 [下一步]。

12. 输入打印机名称，然后单击[下一步]。
13. 完成驱动程序安装后，请单击[打印测试页]，对安装是否成功加以验证。
14. 单击[完成]。

使用安装盘的支持工具和网络设定

您可以使用打印机安装程序创建驱动程序的安装盘，以及指定网络设定。单击打印机安装程序顶级菜单上的[支持工具/手册]，可以访问以下设定菜单：

- [制作驱动程序安装盘]
可让您便捷地创建驱动程序安装设定。如果要采用相同设定的驱动程序安装到多台计算机上，可用介质创建安装盘或在网络服务器上创建安装盘。使用安装盘会减少安装驱动程序时所需的工作量。



补充

- 创建安装盘的计算机必须与要安装驱动程序的目标计算机运行相同的操作系统。为每个操作系统创建独立的安装盘。
- [IP地址设定]
可让您指定IP地址设定。



参照

- 有关详情，请参阅“使用打印机安装程序（仅限 Windows®）（35 页）”。
- [Wi-Fi设定]
可让您指定无线设定。

2.3.6 安装用于 Mac OS X 的软件

安装软件

1. 将“软件/产品手册”光盘插入计算机。
2. 打开光盘中的以下文件夹：[Software] > [MacPS] > [MacOSX] > [Common]。
3. 双击文件夹中的 pkg 文件。
4. 按照屏幕指示完成设置。

使用 USB 连接添加打印机

以下操作以 OS X 10.11 为例。

1. 开启打印机。
2. 在打印机和计算机之间连接USB电缆。
3. 打开[系统偏好设置]窗口，然后单击[打印机与扫描仪]。
4. 单击+（加号），然后单击[默认]。
5. 从[名称]列表，选择[种类]栏中显示[USB]的打印机名称。
6. 从[使用]下拉列表框，选择打印机支持的驱动程序。
7. 单击[添加]。
8. 确保打印机显示在[打印机与扫描仪]对话框中。

使用 IP 打印添加打印机

以下操作以 OS X 10.11 为例。

1. 开启打印机。
2. 确保计算机和打印机相连。
如果采用有线连接，请通过以太网电缆将打印机连接到网络。
如果采用无线连接，则确保计算机与打印机上均已正确配置无线连接。
3. 打开 [系统偏好设置] 窗口，然后单击 [打印机与扫描仪]。
4. 单击+（加）号，然后单击 [IP]。
5. 为 [协议] 选择 [行式打印机监控程序 - LPD]。
6. 在 [地址] 部分输入打印机的 IP 地址。
7. 从 [使用] 下拉列表框中，选择支持打印机的驱动程序。
8. 单击 [添加]。
9. 指定打印机上已经安装的选购配件，然后单击 [好]。
10. 确保打印机显示在 [打印机与扫描仪] 对话框中。

使用 Bonjour 添加打印机

以下操作以 OS X 10.11 为例。

1. 开启打印机。
2. 确保计算机和打印机相连。
如果采用有线连接，请通过以太网电缆将打印机连接到网络。
如果采用无线连接，则确保计算机与打印机上均已正确配置无线连接。
3. 打开 [系统偏好设置] 窗口，然后单击 [打印机与扫描仪]。
4. 单击+（加号），然后单击 [默认]。
5. 从 [名称] 列表，选择 [种类] 栏中显示 [Bonjour] 的打印机名称。
6. 从 [使用] 下拉列表框中，选择支持打印机的驱动程序。
7. 单击 [添加]。
8. 指定打印机上已经安装的选购配件，然后单击 [好]。
9. 确保打印机显示在 [打印机与扫描仪] 对话框中。

通过选购附件进行配置

在驱动程序上，指定打印机上已安装的选购附件，以便启用这些附件相关的功能。

1. 打开 [系统偏好设置] 窗口，然后单击 [打印机与扫描仪]。
2. 在 [打印机] 列表中选择打印机，然后单击 [选项与耗材...]
3. 单击 [选项]，然后选择在打印机上已安装的选购配件。
4. 单击 [好]。

2.3.7 在运行 Linux 系统的计算机（CUPS）上安装打印驱动程序

请访问<http://www.fujixeroxprinters.com/> 下载和安装用于 Linux 计算机的打印驱动程序。

2.4 将打印机连接到移动设备

您可以将打印机直接连接到移动设备，如计算机、智能手机和平板电脑，然后您可以快速轻松打印文档、照片、网页或电子邮件。

2.4.1 Wi-Fi Direct

Wi-Fi Direct可通过Wi-Fi网络将您的移动设备直接连接到打印机。通过Wi-Fi Direct，您可以直接打印移动设备上的文档、照片或电子邮件，而无需接入点或无线路由器。



补充

- 通过 Wi-Fi Direct 网络可以连接的移动设备的最大数量为 3。
- 不能通过打印机的 Wi-Fi Direct 网络将移动设备连接到网络。
- 根据不同移动设备，通过 Wi-Fi Direct 将移动设备连接到打印机所使用的通道，可能与通过 Wi-Fi 基础结构模式将打印机连接到网络使用的通道不同。在这种情况下，同时连接到 Wi-Fi Direct 和 Wi-Fi 基础架构模式可能无法正常工作。
- 通过 Wi-Fi Direct 连接的打印机支持以下协议：LPD、Port9100、Web Services on Devices (WSD)、Bonjour (mDNS)、SNMPv1/v2c 和 CentreWare Internet Services。

设定 Wi-Fi Direct

若要使用 Wi-Fi Direct，首先需要从打印机的操作面板设定 Wi-Fi Direct 设定。若要通过 Wi-Fi Direct 将移动设备连接到打印机，从移动设备上的无线网络列表中选择打印机的 SSID，并输入连接所需的密码短语。

● 设置打印机



补充

- 您可以使用 CentreWare Internet Services 进行相同的设置。请参阅 CentreWare Internet Services 的帮助。
- Wi-Fi Direct 无法用于 IPv6 或 Ad-hoc 环境。

1. 按 <菜单> 按钮。
2. 按 或 按钮选择 [管理员菜单]，然后按 按钮。



补充

- 如果 [面板锁定] 启用，请输入密码。有关此设定的详情，请参阅“面板锁定 (38 页)”。

3. 按 或 按钮选择 [网络设定]，然后按 按钮。
4. 按 或 按钮选择 [Wi-Fi Direct]，然后按 按钮。
5. 按 或 按钮选择 [Wi-Fi Direct]，然后按 按钮。
6. 按 或 按钮选择 [启用]，然后按 按钮。
7. 请关闭打印机，然后再次开机。
8. 请在打印机重新启动后重复步骤 1 到 4。
9. 按 或 按钮选择 [组角色]，然后按 按钮。
10. 按 或 按钮选择 [组所有者]，然后按 按钮。
11. 按 <返回> 按钮。
12. 按 或 按钮选择 [配对连接的设备]，然后按 按钮。

13. 确保画面上显示的移动设备的数量为两个或更少，然后按 **OK** 按钮。



补充

- 当所连设备的数量达到三个时，则无法将其他设备连接到 Wi-Fi Direct 网络。从网络断开所有设备的连接。有关详情，请参阅“从 Wi-Fi Direct 网络断开移动设备（29 页）”。

14. 按 **▲** 或 **▼** 按钮选择 [SSID]，然后按 **OK** 按钮。

15. 输入无线网络的网络名称，然后按 **OK** 按钮。

16. 按 **↶** <返回> 按钮。

17. 按 **▲** 或 **▼** 按钮选择 [密码短语]，然后按 **OK** 按钮。

18. 查看密码短语的内容，然后按 **OK** 按钮。



补充

- 要查看打印机的 SSID 和密码短语，通过按 **▶** 按钮选择 [密码短语] 菜单下的 [打印密码短语]，然后按 **OK** 按钮，可以打印列表。

● 将移动设备连接到 Wi-Fi Direct 网络

以下步骤使用 Windows[®] 7、Windows[®] 10、OS X 10.11、iOS 为例。

对于 Windows[®] 7：

1. 单击任务栏上的网络图标。
2. 单击打印机的 SSID > [连接]。
3. 输入密码短语，然后单击 [确定]。
4. 单击 [取消]，然后退出 [设定网络位置] 窗口。

对于 Windows[®] 10：

1. 单击开始按钮，然后单击 [设定]。
2. 单击 Wi-Fi 图标。
3. 单击打印机的 SSID > [连接]。
4. 输入密码短语，然后单击 [下一步]。

对于 OS X 10.11：

1. 单击菜单栏上的网络图标。
2. 单击打印机的 SSID。
3. 输入密码短语，然后单击 [加入]。

对于 iOS：

1. 轻触 [设定] > [Wi-Fi]。
2. 轻触打印机的 SSID。
3. 输入密码短语，然后轻触 [加入]。

对于 Android：

步骤因移动设备而异。请参阅移动设备附带的说明书。

通过 Wi-Fi Direct 打印

● 安装软件

打印前，需要安装相应的打印驱动程序或打印程序。

对于 Windows® 7/Windows® 10:
需要在移动设备上安装打印驱动程序。



参照

- 有关如何安装打印驱动程序的详情，请参见“安装用于Windows®的软件（22 页）”。

对于 OS X 10.11:
需要在移动设备上安装打印驱动程序。



参照

- 有关如何安装打印驱动程序的详情，请参见“安装用于Mac OS X的软件（25 页）”。

对于 iOS:
需要从App Store安装打印程序，然后打印机可供使用。



参照

- 有关打印程序的详细信息，请参阅“Print Utility（30 页）”。

对于 Android:
需要从 Google Play 商店安装打印程序，然后打印机方可使用。



参照

- 有关打印程序的详细信息，请参阅“Print Utility（30 页）”。

打印步骤因移动设备而异。请参阅移动设备附带的说明书。

从 Wi-Fi Direct 网络断开移动设备

1. 按 <菜单> 按钮。
2. 按 或 按钮选择 [配对连接的设备]，然后按 按钮。



补充

- 仅当任一移动设备通过 Wi-Fi Direct 连接到打印机时，[配对连接的设备] 才可用。

3. 按 按钮。
4. 按 或 按钮选择 [全部断开]，然后按 按钮。
5. 按 按钮。

重设密码短语



补充

- 重置密码短语将从打印机断开移动设备的连接。

1. 按 <菜单> 按钮。
2. 按 或 按钮选择 [配对连接的设备]，然后按 按钮。



补充

- 仅当任一移动设备通过 Wi-Fi Direct 连接到打印机时，[配对连接的设备] 才可用。

3. 按 或 按钮选择要重设密码短语的移动设备，然后按 按钮。
4. 按 或 按钮选择 [重置密码短语]，然后按 按钮。
5. 按 按钮。

重设 PIN

1. 按 <菜单> 按钮。

2. 按▲或▼按钮选择 [管理员菜单], 然后按  按钮。



补充

- 如果 [面板锁定] 启用, 请输入密码。有关此设定的详情, 请参阅 “面板锁定 (38 页)”。

3. 按▲或▼按钮选择 [网络设定], 然后按  按钮。

4. 按▲或▼按钮选择 [Wi-Fi Direct], 然后按  按钮。

5. 按▲或▼按钮选择 [PIN 代码], 然后按  按钮。

6. 按  按钮。

7. 按▲或▼按钮选择 [重置 PIN 代码], 然后按  按钮。

2.4.2 Print Utility

Print Utility 程序可让您从 iOS 或 Android 移动设备打印。对于带有 NFC 功能的 Android 移动设备, 可以将设备轻触打印机的 NFC 阅读器开始打印和连接到打印机。

详情请访问以下网站:

- 对于 iOS: <http://www.fxap.com.sg/product/productDescription.jsp?id=166>
- 对于 Android: <http://www.fxap.com.sg/product/productDescription.jsp?id=174>

2.4.3 AirPrint



AirPrint 允许使用运行 iOS 或 OSX 的移动设备通过网络进行打印。确保 iOS 设备安装最新版本的 iOS。对于 OS X, 请务必使用软件更新来更新从 Mac App Store 购买的 OS X 和应用程序。



补充

- 当 [帐户管理模式] 启用时, 为使用该功能, 需要启用 [无帐户用户打印]。有关详情, 请参阅 “[无帐户用户打印] (52 页)”。

在打印机上设定 AirPrint



补充

- 默认情况下, AirPrint 设定激活。

1. 确保打印机连接在网络上。

2. 启动 CentreWare Internet Services。



参照

- 有关如何启动 CentreWare Internet Services 的详情, 请参见 “启动 CentreWare Internet Services (58 页)”。

3. 单击 [属性] 选项卡 > 画面左窗格上的 [AirPrint]。

4. 选择 [启用 AirPrint] 复选框。

5. 单击 [应用新的设定], 然后重启打印机。

通过 AirPrint 打印

以下步骤使用运行 iOS 8.1 的 iPhone 为例。

1. 打开想要打印的电子邮件、照片、网页或文档。

2. 轻触操作图标 .

3. 轻触 [打印]。

4. 选择打印机并设定打印机选项。

5. 轻触[打印]。

2.4.4 Google Cloud Print

Google Cloud Print是由Google Inc.提供的一项打印服务。只要将打印机登记到Google Cloud Print,您就可从Google Cloud Print所支持的各种程序进行打印。



补充

- Google Cloud Print仅支持IPv4连接。
- 如果打印机通过代理服务器连接到网络,您需从CentreWare Internet Services的[代理服务器]中指定设定。详情请参阅CentreWare Internet Services的帮助。
- 当[帐户管理模式]启用时,为使用该功能,需要启用[无帐户用户打印]。有关详情,请参阅“[无帐户用户打印](52页)”。



参照

- 有关Google Cloud Print的详细信息,请访问<https://www.google.com/cloudprint/learn/>。

准备通过 Google Cloud Print 使用打印机

若要使用Google Cloud Print,需要提前进行以下准备工作:

- 获取Google账号。
- 启动操作面板上的Google Cloud Print。
 - 1 按 <菜单>按钮。
 - 2 按▲或▼按钮选择[管理员菜单],然后按 按钮。
 - 3 按▲或▼按钮选择[网络设定],然后按 按钮。
 - 4 按▲或▼按钮选择[通信协议],然后按 按钮。
 - 5 按▲或▼按钮选择[Google云打印],然后按 按钮。
 - 6 按▲或▼按钮选择[启用],然后按 按钮。
 - 7 关闭打印机,然后再次开机。

将打印机登记到Google Cloud Print

使用CentreWare Internet Services或Google Chrome将打印机登记到Google Cloud Print。

●使用CentreWare Internet Services登记

1. 启动CentreWare Internet Services。



参照

- 有关如何启动CentreWare Internet Services的详情,请参见“启动CentreWare Internet Services(58页)”。

2. 单击[属性]选项卡。

3. 单击画面左窗格上的 [Google Cloud Print]。



4. 单击 [将此设备登记到Google Cloud Print]。

即在打印纸上打印Google Cloud Print 登记网站的URL。

5. 输入打印纸上打印的URL，访问Google Cloud Print 登记网站。



补充

- 您也可扫描打印纸上打印的QR代码，访问登记网站。

6. 在登录画面上输入您的Google 帐户。

7. 单击 [完成打印机登记] > [管理打印机]。

[打印机] 列表中列出打印机，且可以使用Google Cloud Print 服务。

● 使用Google Chrome 登记



补充

- 确保启用 [Bonjour (mDNS)]。有关设定的详情，请参阅 “[通信协议] (48 页)”。

1. 打开Google Chrome 浏览器。

2. 单击右上角的 [≡]，然后选择 [设定]。

3. 单击页面底部的 [显示高级设定]。

4. 单击 [Google Cloud Print] > [管理]。



补充

- 如果 [新设备] 下显示登录到Chrome 的消息，请单击 [登录] 并登录到Chrome。

5. 对想要登记的打印机单击 [登记]。

6. 当出现确认登记的窗口时，单击 [登记]。

7. 按照屏幕指示操作。

8. 确保 [我的设备] 中出现打印机名称。



补充

- 可能需要约5分钟或更长时间，[我的设备] 中才会出现打印机名称。

取消登记到 Google Cloud Print

1. 启动 CentreWare Internet Services。



- 有关如何启动 CentreWare Internet Services 的详情，请参见“启动 CentreWare Internet Services (58 页)”。

2. 单击 [属性] 选项卡。

3. 单击画面左窗格上的 [Google Cloud Print]。

4. 单击 [取消登记]。

通过 Google Cloud Print 打印



- 有关可使用 Google Cloud Print 进行打印的程序详情，或打印步骤，请访问 <https://www.google.com/cloudprint/learn/>。

2.4.5 Mopria 打印服务

Mopria 打印服务可使任何 Android 手机或平板电脑（Android 4.4 或更新版本）连接并打印到 Mopria 认证的打印机，而无需其他设置。

首先，从 Google Play 商店下载 Mopria 打印服务应用程序并安装到 Android 移动设备：

<https://play.google.com/store/apps/>

若要打印，请将移动设备连接到与打印机相同的网络，或使用 Wi-Fi Direct 功能将移动设备连接到打印机。



补充

- 您的移动设备中可能已预加载 Mopria 打印服务。如果您的移动设备没有 Mopria 打印服务，您可以从 Google Play 商店轻松下载。若要了解有关 Mopria 打印服务更多信息，请访问 <http://www.mopria.org/>。
- 确保使用 CentreWare Internet Services 提前启用 [Mopria]。请参阅“在打印机上设置 Mopria 打印服务 (34 页)”。
- 当 [帐户管理模式] 启用时，为使用该功能，需要启用 [无帐户用户打印]。有关详情，请参阅“[无帐户用户打印] (52 页)”。

在打印机上设置 Mopria 打印服务

1. 确保打印机连接在网络上。
2. 启动 CentreWare Internet Services。



参照

- 有关如何启动 CentreWare Internet Services 的详情，请参见“启动 CentreWare Internet Services (58 页)”。

3. 单击 [属性] 选项卡 > 画面左窗格上的 [Mopria]。
4. 单击 [启用]。

通过 Mopria 打印服务 打印

1. 打开想要打印的电子邮件、照片、网页或文档。
2. 轻触菜单，然后选择 [打印]。
3. 轻触菜单中的 [所有打印] 机。
4. 选择打印机，然后设定打印机选项。
5. 轻触 [打印]。

2.5 设置 IP 地址

2.5.1 将 IP 设定分配到打印机

您需要将 IP 地址、子网掩码（仅适用于 IPv4）和网关地址分配到打印机，方可在网络环境中使用。打印机提供 IPv4、IPv6 和双栈连接。如果网络同时支持 IPv4 和 IPv6，则选择双栈模式。



补充

- 分配一个已在使用的 IP 地址，可能会导致网络性能问题。
- IP 地址应由高级用户或系统管理员分配。
- 在 IPv6 模式下手动分配 IP 地址时，请使用打印机安装程序或 CentreWare Internet Services。有关如何启动 CentreWare Internet Services 的详情，请参见“启动 CentreWare Internet Services (58 页)”。





使用打印机安装程序（仅限 Windows®）

1. 将“软件/产品手册”光盘插入计算机。
2. 单击 [支持工具/手册]。



3. 单击 [IP 地址设定]。
4. 遵照屏幕指示进行操作，直至显示 [配置打印机] 屏幕。
5. 单击 [高级]。
6. 指定 IP 地址设定，然后单击 [下一步]。
7. 按照屏幕指示完成设置。













使用操作面板













1. 按  <菜单> 按钮。
2. 按  或  按钮选择 [管理员菜单]，然后按  按钮。



补充

- 如果 [面板锁定] 启用，请输入密码。有关此设定的详情，请参阅“面板锁定 (38 页)”。







3. 按  或  按钮选择 [网络设定]，然后按  按钮。
4. 按  或  按钮选择 [TCP/IP]，然后按  按钮。
5. 按  或  按钮选择 [IP 模式]，然后按  按钮。
6. 按  或  按钮选择 [IPv4]，然后按  按钮。
7. 按两次  <返回> 按钮。

8. 按▲或▼按钮选择 [IPv4]，然后按  按钮。
9. 按▲或▼按钮选择 [获取IP地址]，然后按  按钮。
10. 选择如何分配 IP 地址。
 - 自动设置 IP 地址
 - a 按▲或▼按钮选择 [DHCP/Autonet]、[BOOTP]、[RARP] 或 [DHCP]，然后转至步骤 11。
 - 手动设置 IP 地址
 - a 按▲或▼按钮选择 [面板]，然后按  按钮。
 - b 按两次  <返回> 按钮。
 - c 按▲或▼按钮选择 [IP地址]，然后按  按钮。
 - d 输入 IP 地址，然后按  按钮。
 - e 按两次  <返回> 按钮。
 - f 按▲或▼按钮选择 [子网掩码]，然后按  按钮。
 - g 输入子网掩码地址，然后按  按钮。
 - h 按两次  <返回> 按钮。
 - i 按▲或▼按钮选择 [网关地址]，然后按  按钮。
 - j 输入网关地址，然后按  按钮。
11. 请关闭打印机，然后再次开机。

2.5.2 验证 IP 设置

可以使用操作面板或打印打印机设定报告检查设置。

使用操作面板

1. 按  <菜单> 按钮。
2. 按▲或▼按钮选择 [管理员菜单]，然后按  按钮。
 -  补充
 - 如果 [面板锁定] 启用，请输入密码。有关此设置的详情，请参阅“面板锁定 (38 页)”。
3. 按▲或▼按钮选择 [网络设定]，然后按  按钮。
4. 按▲或▼按钮选择 [TCP/IP]，然后按  按钮。
5. 按▲或▼按钮选择 [IPv4]，然后按  按钮。
6. 按▲或▼按钮选择 [IP地址]，然后按  按钮。
7. 检查 LCD 面板上显示的 IP 地址。



使用打印机设定报告

1. 打印打印机设定报告。
 -  参照
 - 有关如何打印报告的详情，请参见“[报告/列表] (40 页)”。
2. 确认报告中 [网络设置] 或 [网络 (无线)] 下列出正确的 IP 地址、子网掩码和网关地址。如果 IP 地址显示为“0.0.0.0”，则 IP 地址尚未分配。请参阅“将 IP 设定分配到打印机 (35 页)”。

3 使用打印机

3.1	使用操作面板	38
3.2	了解打印机菜单	40
3.3	CentreWare Internet Services	58
3.4	降低功耗	60
3.5	打印介质指南	61
3.6	放置打印介质	66

3.1 使用操作面板

操作面板包含LCD面板、状态LED灯、 <电源>按钮、 <WPS>按钮、 <菜单>按钮和控制按钮。





- 有关零件名称的详情，请参阅“操作面板（13 页）”。



- 如果[面板锁定]启用，请输入密码。有关此设置的详情，请参阅“面板锁定（38 页）”。

3.1.1 更改语言

1. 按  <菜单>按钮。
2. 按▲或▼按钮选择[面板语言]，然后按按钮。
3. 按▲或▼按钮选择所需语言，然后按按钮。









3.1.2 面板锁定

面板锁定功能可通过密码使某些打印机设定保持在锁定状态，因此未授权人员无法访问菜单更改设定。



- 禁用某些打印机菜单不会阻止访问存储打印和纸盘设定菜单。







启用面板锁定

1. 按  <菜单>按钮。
2. 按▲或▼按钮选择[管理员菜单]，然后按按钮。
3. 按▲或▼按钮选择[安全设定]，然后按按钮。
4. 选择[面板锁定]，然后按按钮。
5. 选择[面板锁定设置]，然后按按钮。
6. 按▲或▼按钮选择[启用]，然后按按钮。
7. 输入四位数密码，然后按按钮。
8. 重新输入密码，然后按按钮。

更改面板锁定密码



- 只有当启用[面板锁定设置]时才能更改密码。

1. 按  <菜单>按钮。
2. 按▲或▼按钮选择[管理员菜单]，然后按按钮。
3. 输入密码，然后按按钮。
4. 按▲或▼按钮选择[安全设定]，然后按按钮。
5. 选择[面板锁定]，然后按按钮。
6. 按▲或▼按钮选择[更改密码]，然后按按钮。

7. 输入当前密码，然后按 **OK** 按钮。
8. 输入新密码，然后按 **OK** 按钮。
9. 重新输入密码，然后按 **OK** 按钮。

禁用面板锁定

1. 按  <菜单> 按钮。
2. 按 **▲** 或 **▼** 按钮选择 [管理员菜单]，然后按 **OK** 按钮。
3. 输入密码，然后按 **OK** 按钮。
4. 按 **▲** 或 **▼** 按钮选择 [安全设定]，然后按 **OK** 按钮。
5. 选择 [面板锁定]，然后按 **OK** 按钮。
6. 选择 [面板锁定设置]，然后按 **OK** 按钮。
7. 按 **▲** 或 **▼** 按钮选择 [禁用]，然后按 **OK** 按钮。
8. 输入当前密码，然后按 **OK** 按钮。

3.2 了解打印机菜单

本节介绍在按下操作面板上的  <菜单> 按钮时所能访问的打印机设定菜单。



- 您可以通过设定密码来限制对某些菜单的访问。这样可以防止其他用户不经意间更改设置。有关此设置的详情，请参阅“面板锁定（38 页）”。

3.2.1 [配对连接的设备]



- 仅当打印机连接到无线网络且任一移动设备通过 Wi-Fi Direct 连接到打印机时，此设定才可用。

使用此菜单确认通过 Wi-Fi Direct 连接到打印机的设备。您也可以从此菜单断开设备的连接。有关详情，请参阅“从 Wi-Fi Direct 网络断开移动设备（29 页）”。

3.2.2 [报告 / 列表]

使用此菜单可以打印各种类型的报告和列表。

■ [报告 / 列表] >

[打印机设定]

打印关于打印机设定和配置（如网络设定和安装的选购配件）的信息的列表。

■ [报告 / 列表] >

[面板设定]

打印一份打印机菜单所有设定的详细列表。

■ [报告 / 列表] >

[PCL 字体列表]

打印可用 Printer Control Language (PCL) 字体样本。

■ [报告 / 列表] >

[PCL 宏列表]

打印所下载 PCL Settings 宏信息。

■ [报告 / 列表] >

[PS 字体列表]

打印可用 PostScript 3 Compatible 字体样本。

■ [报告 / 列表] >

[PDF 字体列表]

打印可用 PDF 字体样本。

■ [报告 / 列表] >

[作业记录报告]

打印一份已处理的打印作业的详细列表。此列表中包含了最后 20 个作业。

■ [报告 / 列表] >

[错误记录报告]

打印一份卡纸及致命错误的详细列表。

■ [报告 / 列表] >

[打印计数器]

打印总打印页数报告。

■ [报告 / 列表] >

[演示页]

打印色彩测试页。

■ [报告 / 列表] >

[存储文档列表]

打印使用样本打印功能保存的打印作业的列表。



补充

- 仅当启用 [RAM 磁盘] 时，此设定才可用。

打印报告 / 列表

1. 按 <菜单> 按钮。
2. 按 或 按钮选择 [报告 / 列表]，然后按 按钮。



补充

- 如果 [面板锁定] 启用，请输入密码。有关此设定的详情，请参阅“面板锁定 (38 页)”。

3. 按 或 按钮选择所需报告或列表，然后按 按钮。

3.2.3 [计数器读数]

使用此菜单可以查看总打印页数。

[计数器 1]	显示彩色打印的总页数。
[计数器 2]	显示单色打印的总页数。
[计数器 3]	在打印机上始终显示“0”。
[计数器 4]	显示彩色和黑白打印的总数量 ([计数器 1] + [计数器 2])。

3.2.4 [管理员菜单]

使用此菜单可以根据设定环境或个人偏好自定义设定。

■ [管理员菜单] >

[PCL 设定]

使用此菜单可以改变仅影响使用 Printer Control Language (PCL) 仿真打印机语言的作业的打印机设定。

■ [管理员菜单] > [PCL 设定] >

[纸盘]

指定默认纸盘。

■ [管理员菜单] > [PCL 设定] >

[输出尺寸]

指定默认的纸张尺寸。



- 为纸张尺寸选择自定义尺寸会提示您输入自定义长度和宽度。

■ [管理员菜单] > [PCL 设定] >

[方向]

指定文字和图形在页面上的方向。

■ [管理员菜单] > [PCL 设定] >

[双面]

指定是否打印到纸张的双面。对于双面打印，您可以指定以长边还是以短边装订打印件。

■ [管理员菜单] > [PCL 设定] >

[字体]

从打印机中注册的字体中指定默认字体。

■ [管理员菜单] > [PCL 设定] >

[符号集]

为指定字体指定符号集。

■ [管理员菜单] > [PCL 设定] >

[字体大小]

指定可缩放印刷字体的字体大小。字体大小是指字体中字符的高度。一磅约等于一英寸的1/72（约 0.35 mm）。



- 此设定仅对印刷字体有效。

■ [管理员菜单] > [PCL 设定] >

[字体间距]

指定可缩放单倍间距字体的字体间距。字符间距是指水平方向一英寸中的固定间距字符数量。对于非缩放等宽字体，会显示间距，不过无法改变。



- 仅对固定间距或等宽字体显示此设定。

■ [管理员菜单] > [PCL 设定] >

[轮廓线]

设定一页中轮廓线数量。打印机根据 [输出尺寸] 和 [方向] 菜单项设定两个纵行之间的空间。更改此设定前，选择正确的纸张尺寸和方向。

■ [管理员菜单] > [PCL 设定] >

[份数]

设定默认打印数量。通过打印驱动程序设定特定作业所需的份数。通过打印驱动程序选择的数值始终优先于通过操作面板选择的数值。

■ [管理员菜单] > [PCL 设定] >

[图像增强]

指定是否使黑与白之间的界线更加流畅，以减少锯齿边缘和增强视觉效果。

■ [管理员菜单] > [PCL 设定] >

[十六进制转储]

指定是否帮助查清打印作业问题的源头。此设定启用时，所有发送到打印机的数据将以十六进制和字符表示的形式打印。不会执行控制代码。

■ [管理员菜单] > [PCL 设定] >

[草稿模式]

指定是否在打印时节约墨粉。以此模式打印时，打印质量会降低。

■ [管理员菜单] > [PCL 设定] >

[行终止]

添加线路终端命令。

[停用]	不添加线路终端命令。 CR=CR、LF=LF、FF=FF
[添加-LF]	添加LF命令。 CR=CR-LF、LF=LF、FF=FF
[添加-CR]	添加CR命令。 CR=CR、LF=CR-LF、FF=CR-FF
[CR-XX]	添加CR和LF命令。 CR=CR-LF、LF=CR-LF、FF=CR-FF

■ [管理员菜单] > [PCL 设定] >

[色彩模式]

指定色彩模式。

■ [管理员菜单] > [PCL 设定] >

[忽略换页]

指定是否忽略仅包括换页控制代码的空白页。

■ [管理员菜单] >

[PDF 设定]

使用此菜单可以更改仅影响PDF文件的打印机设定。

■ [管理员菜单] > [PDF 设定] >

[份数]

指定打印份数。

■ [管理员菜单] > [PDF 设定] >

[双面打印]

指定是否打印到纸张的双面。对于双面打印，您可以指定以长边还是以短边装订打印件。

■ [管理员菜单] > [PDF 设定] >

[打印模式]

指定打印模式。

[普通]	适用于普通大小文字的原稿。
[高画质]	用于有较小文字或细线的文档，或是用点阵式打印机打印的文档。
[快速]	打印速度高于 [普通] 模式，不过质量较低。

■ [管理员菜单] > [PDF 设定] >

[密码]

指定用于保护PDF文件不被打印的密码。

■ [管理员菜单] > [PDF 设定] >

[分页]

指定是否对PDF文件进行排序。

■ [管理员菜单] > [PDF 设定] >

[输出尺寸]

指定PDF文件的输出纸张尺寸。

■ [管理员菜单] > [PDF 设定] >

[布局]

指定输出版面。

[自动%]	以打印机指定的版面打印文档。
[100%(无缩放)]	与原稿相同的尺寸打印。
[小册子]	双面打印边缘装订的纸张。
[2合1]	在一张纸的单面打印两页。
[4合1]	在一张纸的单面打印四页。

■ [管理员菜单] > [PDF 设定] >

[PDF 默认色彩]

指定默认输出色彩。

■ [管理员菜单] > [PDF 设定] >

[检测作业分隔页]

指定是否在连续打印 PDF 文件时检测作业的结束。

■ [管理员菜单] >

[PS 设定]

使用此菜单可以改变仅影响使用PostScript 3 Compatible 仿真打印机语言的作业的打印机的设定。

■ [管理员菜单] > [PS 设定] >

[PS 错误报告]

指定是否打印与PostScript 3 Compatible 页面描述语言相关错误的內容。重启打印机后，更改随即生效。



补充

- PostScript 3 Compatible 驱动程序的指示优先于在操作面板上指定的设定。

■ [管理员菜单] > [PS 设定] >

[PS 作业超时]

指定是否指定一个PostScript 3 Compatible 作业的执行时间。重启打印机后，更改随即生效。

■ [管理员菜单] > [PS 设定] >

[纸张选择模式]

指定为PostScript 3 Compatible 模式选择纸盘的方式。重启打印机后，更改随即生效。

[自动]	根据PCL模式选择纸盘。
[选择纸盘]	按照常规的 PostScript 3 Compatible 打印机选择纸盘。

■ [管理员菜单] > [PS 设定] >

[PS 默认色彩]

指定色彩模式。

■ [管理员菜单] >

[网络设定]

使用此菜单可配置有线或无线网络设定。

■ [管理员菜单] > [网络设定] >

[Wi-Fi]



- 仅当以太网电缆断开连接且 Wi-Fi 适配器连接到打印机时，此设定才可用。

检查或指定无线网络设定。

■ [管理员菜单] > [网络设定] > [Wi-Fi] >

[Wi-Fi 状态]

显示无线通信状态。

■ [管理员菜单] > [网络设定] > [Wi-Fi] >

[Wi-Fi 设置]

配置无线网络接口。

■ [管理员菜单] > [网络设定] > [Wi-Fi] > [Wi-Fi 设置] >

[选择接入点]

从列表中选择接入点或无线路由器。

[WEP 密钥]

当您使用 [WEP] 作为加密类型选择接入点或无线路由器时，请输入 WEP 密钥。

[密码短语登记]

当您使用 WPA、WPA2 或混合作为加密类型选择接入点或无线路由器时，请输入密码短语。

■ [管理员菜单] > [网络设定] > [Wi-Fi] > [Wi-Fi 设置] > [选择接入点] >

[手动设置]

使用操作面板手动配置无线设定。

■ [管理员菜单] > [网络设定] > [Wi-Fi] > [Wi-Fi 设置] > [选择接入点] > [手动设置] >

[输入 (SSID)]

指定一个用于标识无线网络的名称。最多可以输入 32 个字母数字字符。

■ [管理员菜单] > [网络设定] > [Wi-Fi] > [Wi-Fi 设置] > [选择接入点] > [手动设置] > [输入 (SSID)] >

[基础结构]

在基础设施网络中配置无线设定。

[不加密]

在不指定加密类型的情况下配置无线设定。

[混合模式 PSK]

选择此选项，将以 [混合模式 PSK] 加密类型配置无线设定。[混合模式 PSK] 从 WPA-PSK-AES 或 WPA2-PSK-AES 中自动选择加密类型。

[密码短语登记]

指定 8 到 63 字节的字母数字字符密码短语，以及 64 字节的十六进制字符。

[WPA2-PSK-AES]

选择此选项，将以 [WPA2-PSK-AES] 加密方式配置无线设定。

[密码短语登记]

指定 8 到 63 字节的字母数字字符密码短语，以及 64 字节的十六进制字符。（十六进制：0-9、a-f、A-F、16 至 64 个字符）

[WEP]	指定使用无线网络的WEP密钥。对于64位密钥，最多只能输入10个十六进制字符。对于128位密钥，最多只能输入26个十六进制字符。
[WEP 密钥]	指定传输密钥。

■ [管理员菜单] > [网络设定] > [Wi-Fi] > [Wi-Fi 设置] > [选择接入点] > [手动设置] > [输入 (SSID)] >

[临时]

在Ad-hoc网络中配置无线设定。

[不加密]	在不指定加密类型的情况下配置无线设定。
[WEP]	指定使用无线网络的WEP密钥。对于64位密钥，最多只能输入10个十六进制字符。对于128位密钥，最多只能输入26个十六进制字符。
[WEP 密钥]	指定传输密钥。

■ [管理员菜单] > [网络设定] > [Wi-Fi] >

[WPS设置]

使用WPS配置无线网络。

[下压按钮]	使用WPS（按钮方式）配置无线设定。
[PIN代码]	通过打印机分配的PIN码配置无线设定。也可以打印PIN码。将分配给打印机的PIN输入计算机时对其进行确认。

■ [管理员菜单] > [网络设定] > [Wi-Fi] >

[重置Wi-Fi]

初始化无线网络设定。执行本设定并重新启动打印机后，所有无线网络设定都将重设为其默认值。

■ [管理员菜单] > [网络设定] >

[Wi-Fi Direct]



补充

- 仅当以太网电缆断开连接且Wi-Fi适配器连接到打印机时，此设定才可用。

配置 Wi-Fi Direct 网络设定。

[Wi-Fi Direct]	启用或禁用 Wi-Fi Direct 网络。
[组角色]	[自动] 自动设定打印机的组群角色。
	[组所有者] 通过Wi-Fi Direct网络将打印机设定为组群所有者。通过将打印机设定为组群所有者，可以让其他移动设备发现打印机。移动设备上的无线网络列表中会显示打印机的SSID。
[设备名称]	指定用来识别 Wi-Fi Direct 网络的打印机名称，最多 32 个字母数字字符。在移动设备上选择打印机名称时进行确认。
[配对连接的设备]	显示打印机和最多 3 个 Wi-Fi 移动设备之间 Wi-Fi Direct 连接的状态。
	[全部断开] 立即断开所有Wi-Fi Direct连接。
	[重置密码短语] 重置密码短语。
[SSID]	显示识别Wi-Fi Direct网络的名称。您也可以使用不超过32个字母数字字符指定名称（除“DIRECT-XX”之外）。当在移动设备上选择Wi-Fi Direct网络名称时进行确认。

[密码短语]	显示密码短语。在将密码短语输入移动设备时进行确认。	
[打印密码短语]	打印密码短语。在将密码短语输入移动设备时进行确认。	
[重置密码短语]	重设密码短语。	
[WPS 设置]	使用 WPS 配置 Wi-Fi Direct 网络。	
[下压按钮]	使用 WPS (按钮方式) 配置 Wi-Fi Direct 网络。	
[PIN 代码]	使用打印机分配的 PIN 码配置 Wi-Fi Direct 网络。	
[PIN 代码]	[打印 PIN 代码]	打印 PIN 码。将分配给打印机的 PIN 输入移动设备时对其进行确认。
	[重置 PIN 代码]	重设 PIN 码。

■ [管理员菜单] > [网络设定] >

[以太网]



补充

- 仅当打印机连接到有线网络时，此设定才可用。

指定以太网的通讯速度和双工设置。重启打印机后，更改随即生效。

[自动]

[10BASE-T 半]

[10BASE-T 全]

[100BASE-TX 半]

[100BASE-TX 全]

[1000BASE-T 全]

■ [管理员菜单] > [网络设定] >

[TCP/IP]

配置 TCP/IP 设定。

■ [管理员菜单] > [网络设定] > [TCP/IP] >

[IP 模式]

配置 IP 模式。

[双栈]

同时使用 IPv4 和 IPv6 设置 IP 地址。

[IPv4]

使用 IPv4 设置 IP 地址。

[IPv6]

使用 IPv6 设置 IP 地址。

■ [管理员菜单] > [网络设定] > [TCP/IP] >

[IPv4]

配置 IPv4 设定。

[获取IP地址]	[DHCP / Autonet]	自动设定IP地址。在169.254.1.0至169.254.254.255的范围内将网络中当前未使用的任意数值设定为IP地址。子网掩码设定为255.255.0.0。
	[BOOTP]	使用BOOTP设定IP地址。
	[RARP]	使用RARP设定IP地址。
	[DHCP]	使用DHCP设定IP地址。
	[面板]	手动设定IP地址。
[IP地址]		手动设定IP地址时，将以nnn.nnn.nnn.nnn的格式为打印机分配IP。每个组成nnn.nnn.nnn.nnn的八位字节为0至254之间的数值。对于网关地址的第一个八位字节，不能指定为127以及224至254之间的数值。
[子网掩码]		手动设定IP地址时，将以nnn.nnn.nnn.nnn的格式指定子网掩码。每个组成nnn.nnn.nnn.nnn的八位字节为0至255之间的数值。不能将255.255.255.255指定为子网掩码。
[网关地址]		手动设定IP地址时，将以nnn.nnn.nnn.nnn的格式指定网关地址。每个组成nnn.nnn.nnn.nnn的八位字节为0至254之间的数值。对于网关地址的第一个八位字节，不能指定为127以及224至254之间的数值。

■ [管理员菜单] > [网络设定] > [TCP/IP] >

[IPsec]



补充

- 仅当在CentreWare Internet Services上启用了[IPsec]时，此设定才可用。请参阅CentreWare Internet Services的帮助。

禁用IPsec通信。

■ [管理员菜单] > [网络设定] >

[通信协议]

启用或禁用各协议。重启打印机后，更改随即生效。

[LPD]
[端口 9100]
[FTP]
[IPP]
[WSD]*1
[SNMP (UDP/IP)]*2
[StatusMessenger]
[Internet Services]
[Bonjour (mDNS)]
[Telnet]
[HTTP-SSL/TLS]
[Google 云打印]

*1 WSD代表Web Services on Devices。

*2 SNMP 代表简单网络管理协议。

■ [管理员菜单] > [网络设定] >

[IP 地址限制]

指定是否限制可与打印机通信的设备。在CentreWare Internet Services上注册您要允许与打印机通信的IP地址。



- 该功能不适用通过Wi-Fi Direct通信。

[IPv4 - 筛选] 指定是否对 IP 地址为 IPv4 的设备启用此功能。

[IPv6 - 筛选] 指定是否对 IP 地址为 IPv6 的设备启用此功能。

■ [管理员菜单] > [网络设定] >

[IEEE 802.1x]



- 仅当使用以太网电缆连接打印机且在CentreWare Internet Services上启用IEEE 802.1x认证时，此设定才可用。请参阅CentreWare Internet Services的帮助。

禁用IEEE 802.1x认证。重启打印机后，更改随即生效。

■ [管理员菜单] > [网络设定] >

[初始化NVM]

初始化非易失存储器（NVM）中存储的有线网络数据。执行本设定并重新启动打印机后，所有有线网络设定都将重设为其默认值。

■ [管理员菜单] > [网络设定] >

[删除全部证书]

删除打印机的全部证书。执行此设定并且重新启动打印机后，所有证书被删除。

■ [管理员菜单] > [网络设定] >

[PS 数据格式]

指定PostScript 3 Compatible通信协议。重启打印机后，更改随即生效。

[自动] 当自动检测PostScript 3 Compatible通信协议时使用。

[标准] 当通信协议为ASCII界面时使用。

[BCP] 当通信协议为二进制格式时使用。

[TBCP] 当通信协议同时支持ASCII和二进制数据使用，以便根据指定的控制代码在这两者之间切换。

[二进制] 无需对数据进行特殊处理时使用。

■ [管理员菜单] >

[USB 设定]

使用此菜单可以更改影响USB端口的打印机设定。

■ [管理员菜单] > [USB 设定] >

[端口状态]

指定是否启用打印机的USB端口。重启打印机后，更改随即生效。

■ [管理员菜单] > [USB 设定] >

[PS 数据格式]

指定PostScript 3 Compatible通信协议。关闭并重新打开打印机后，更改随即生效。

[自动] 当自动检测 PostScript 3 Compatible 通信协议时使用。

[标准] 当通信协议为 ASCII 界面时使用。

[BCP]	当通信协议为二进制格式时使用。
[TBCP]	当通信协议同时支持 ASCII 和二进制数据使用，以便根据指定的控制代码在这两者之间切换。
[二进制]	无需对数据进行特殊处理时使用。

■ [管理员菜单] > [USB 设定] >

[作业超时]

指定是否指定打印机等待数据从计算机送达前的时间。如果超过了该等待时间，打印作业将被取消。

■ [管理员菜单] >

[系统设定]

使用此菜单可以配置节电模式、警告音、超时时间和作业日志自动打印设定。

■ [管理员菜单] > [系统设定] >

[节电模式时间]

指定切换至节电模式的时间。

[低功耗模式时间设定]	指定打印机进入低功耗模式所要经过的时间。当打印机在指定时间内未使用时，将进入此模式。
[睡眠模式时间设定]	指定打印机在进入低功耗模式后进入睡眠模式所要经过的时间。

当您为 [低功耗模式时间设定] 指定 1 分钟时，打印机在闲置指定时间 1 分钟后进入低功耗模式。此时能耗低很多，但打印机所需的预热时间会更长。如果打印机与室内照明共用电路系统，并且注意到灯光有闪烁现象，请指定为 1 分钟。

如果要经常使用打印机，则选择一个更高的值。在大多数情况下，这样可令打印机以最短的预热时间进入打印就绪状态。

如果希望保持能耗与较短的预热时间之间的平衡，请选择中间值。

当打印机接收到来自计算机的数据时，就会从节电模式恢复到待机模式。也可通过按下操作面板上的  < 电源 > 按钮将打印机状态改变为待机模式。

■ [管理员菜单] > [系统设定] >

[自动重置]

如果在指定的时间内未指定任何设定，则自动将打印设定重置为默认设定并恢复到待机模式。

■ [管理员菜单] > [系统设定] >

[故障超时]

指定在清除错误消息并返回顶级菜单之前打印机等待的时间。此设置用于无需用户操作即可清除的错误。

■ [管理员菜单] > [系统设定] >

[时钟设定]

指定日期和时间格式。

[设置日期 / 时间]	[时区]	设定时区。
	[设置日期]	根据 [日期格式] 设定日期。
	[设置时间]	设定时间。
[日期格式]	[年 / 月 / 日]	设定日期格式。
	[月 / 日 / 年]	
	[日 / 月 / 年]	
[时间格式]	[12 小时制]	将时间设定为 12 小时格式。
	[24 小时制]	将时间设定为 24 小时格式。

■ [管理员菜单] > [系统设定] >

[声音设定]

指定是否在执行操作过程中或在显示警告消息时发出声音。

[控制面板]	选择当操作面板输入正确时发出声音的音量。
[无效按键音]	选择当操作面板输入不正确时发出声音的音量。
[准备完毕音]	选择当打印机准备就绪可处理作业时发出声音的音量。
[作业结束音]	选择当作业完成时发出声音的音量。
[故障音]	选择当作业异常结束时发出声音的音量。
[警告音]	选择当出现故障时发出声音的音量。
[无纸张警告音]	选择当打印机纸张用尽时发出声音的音量。
[墨粉不足警告音]	选择当墨粉不足时发出声音的音量。
[自动清除警告音]	选择在打印机执行自动清除前5秒钟发出声音的音量。
[所有声音]	选择所有警告音的音量。

■ [管理员菜单] > [系统设定] >

[毫米 / 英寸]

指定LCD面板上数值后面显示的默认度量单位。



补充

- 默认设定因文档尺寸等其他设定而异。

■ [管理员菜单] > [系统设定] >

[默认纸张尺寸]

选择A4或letter的纸张尺寸用于打印未指定尺寸的数据，如报告。

■ [管理员菜单] > [系统设定] >

[自动打印作业记录]

指定是否在每完成20项作业后自动打印作业记录报告。重启打印机后，更改随即生效。此报告也可使用 [报告 / 列表] 菜单打印。

■ [管理员菜单] > [系统设定] >

[双面报告]

指定是否将报告打印到纸张的双面。

■ [管理员菜单] > [系统设定] >

[打印ID]

指定是否在打印时打印用户ID，以及指定打印ID的位置。



补充

- 在DL尺寸纸张上打印时，部分用户识别符可能无法正常打印。

■ [管理员菜单] > [系统设定] >

[打印文本]

指定是否将打印件不支持的页面描述语言（PDL）数据作为文本打印。文字数据打印在A4或Letter尺寸的纸张上。

■ [管理员菜单] > [系统设定] >

[扉页]

指定插入扉页的位置，以及用来放置扉页的纸盘。

[插入位置]	[停用]	不打印扉页。
	[起始页]	在每一份的第一页前插入扉页。
	[结束页]	在每一份的最后一页后插入扉页。
	[起始页和结束页]	在每一份的第一页前和每一份的最后一页后插入扉页。
[选择纸盘]	[手送纸盘]	指定手送纸盘放置扉页。
	[纸盘1]	指定纸盘1放置扉页。
	[纸盘2]*	指定选购的550张输稿器放置扉页。

* 此项设置仅在安装了选购的550张输稿器时才可用。

■ [管理员菜单] > [系统设定] >

[RAM磁盘]

指定是否为RAM盘文件系统分配空间，用于存储打印功能。当此功能启用时，可指定RAM盘大小。重启打印机后，更改随即生效。

■ [管理员菜单] > [系统设定] >

[替换纸盘]

指定当放置到指定纸盘中的纸张与当前作业的纸张尺寸设定不匹配时是否使用不同尺寸的纸张。

[停用]	不接受纸盘尺寸替代。
[较大尺寸]	替代为下一个最大尺寸的纸张。当没有更大纸张尺寸时，打印机会替代为尺寸最接近的纸张。
[最接近尺寸]	替代为尺寸最接近的纸张。
[手送纸盘]	替代为来自手送纸盘的纸张。

■ [管理员菜单] > [系统设定] >

[A4/Letter切换]

如果没有A4尺寸的纸张，指定是否在Letter尺寸的纸张上打印A4尺寸的作业，或者如果没有Letter尺寸的纸张，指定是否在A4尺寸的纸张上打印Letter尺寸的作业。

■ [管理员菜单] > [系统设定] >

[帐户管理模式]

对各用户限制打印并计算打印页数。



参照

- 有关如何将用户注册到打印机和设定打印限制的详细信息，请参阅“仅允许注册用户打印（83页）”或“设定各注册用户的打印限制（85页）”。

■ [管理员菜单] > [系统设定] >

[无帐户用户打印]

启用[帐户管理模式]时，无法打印没有帐户信息（用户名和密码）的作业。要允许打印这些作业，请启用此功能。

以下为没有帐户信息的作业：

- 使用其他公司的打印驱动程序或实用程序生成的作业
- 使用以下功能提交的作业：
 - AirPrint
 - Google Cloud Print
 - Mopria 打印服务



补充

- 即使使用我们的打印驱动程序或应用程序，通过禁用打印驱动程序或应用程序的用户验证设定而生成的作业，也会被视为没有帐户信息的作业。

■ [管理员菜单] > [系统设定] >

[自动以黑白打印彩色]

- 启用 [帐户管理模式] 时

对彩色打印受限制的用户强制以黑白打印彩色作业。

启用 [无帐户用户打印] 时，也强制以黑白打印没有帐户信息的彩色作业。



补充

- 彩色打印受限制的用户为 CentreWare Internet Services 上 [彩色打印的限制模式] 设定为 [仅可以使用黑白] 的用户。当禁用 [自动以黑白打印彩色] 时，将对彩色打印受限制的用户取消彩色作业。有关详情，请参阅“允许仅以黑白打印 (85 页)”。
- 禁用 [帐户管理模式] 时
对所有用户均强制以黑白打印彩色作业。

■ [管理员菜单] > [系统设定] >

[信笺纸双面模式]

指定当使用信笺纸时是否双面打印。

■ [管理员菜单] > [系统设定] >

[无墨粉信息]

指定当墨粉不足时是否显示警告消息。

■ [管理员菜单] > [系统设定] >

[感光鼓已到寿命期]

指定当感光鼓达到其寿命时是否停止打印。



补充

- 确保在显示此信息通知更换感光鼓前指定此菜单。显示感光鼓更换信息后，此设定无法更改。

[取消打印]

当感光鼓达到其寿命时停止打印。

[继续打印]

即使当感光鼓达到其寿命时也不停止打印。



补充

- 如果在感光鼓达到其寿命后继续使用打印机，将不保证打印质量，因此建议当显示“更换黑色感光鼓”*信息时，更换新的感光鼓。
- 当显示“更换黑色 感光鼓”*信息时，在更换新的感光鼓之前，打印机无法开始打印。

* 使用黑色感光鼓的信息为例。



参照

- 有关如何更换感光鼓的详情，请参阅“更换感光鼓 (110 页)”。

■ [管理员菜单] > [系统设定] >

[固件下载模式]

指定是否启用固件更新程序下载。

■ [管理员菜单] > [系统设定] >

[十六进制转储]

指定是否帮助查清打印作业问题的源头。此设定启用时，所有发送到打印机的数据将以十六进制和字符表示的形式打印。不会执行控制代码。

■ [管理员菜单] >

[NFC]

指定是否允许平板电脑或智能手机等移动设备通过 NFC 通信连接到打印机。

■ [管理员菜单] >

[维护模式]

使用此菜单可以配置维护设定，如调节定影器组件和清洁转印组件。

■ [管理员菜单] > [维护模式] >

[F/W 版本]

显示控制器的版本。

■ [管理员菜单] > [维护模式] >

[调整纸张类型]

调节纸张类型。

■ [管理员菜单] > [维护模式] >

[调整转印带]

当输出上出现重复的图像（虚像）时，调整传输偏差。

[K 偏差]

如果出现淡淡的黑色虚像，请减小数值。

[YMC 偏差]

如果出现淡淡的彩色（黄色、洋红色或青色）虚像，请减小数值。

■ [管理员菜单] > [维护模式] >

[调整第 2 偏压转印辊]



补充

- 打印质量会因该项目所选的设定值而有所不同。

指定各纸张类型转印辊电压调整。如果看到打印输出上有斑点，可增大电压。如果看到打印输出上有白色斑点，可减小电压。有关设定值的详细信息，请参阅 CentreWare Internet Services 的帮助。

■ [管理员菜单] > [维护模式] >

[调整定影组件]



补充

- 打印质量会因该项目所选的设定值而有所不同。

调整各纸张类型定影器组件的温度设定。当打印件卷曲时，可降低温度。当墨粉未在纸张上正确定影时，可提高温度。有关设定值的详细信息，请参阅 CentreWare Internet Services 的帮助。

■ [管理员菜单] > [维护模式] >

[调整色彩定位]

在需要时手动开始调整色彩定位。

在首次安装打印机时及移动打印机后，需要执行色彩定位调整。

[自动校正]

自动执行色彩定位校正。



补充

- 执行 [自动校正] 前确保取出手送纸盘中的纸张。

■ [管理员菜单] > [维护模式] >

[清洁打标组件]

清洁显像组件和转印组件。此设定对于解决打印件上的模糊问题很有用。

■ [管理员菜单] > [维护模式] >

[墨粉刷新]

确保墨粉和显影粉之间的适当平衡。此设定对于解决打印件上的模糊问题很有用。



补充

- 此功能使用墨粉，并且会缩短墨粉筒和感光鼓的寿命。

■ [管理员菜单] > [维护模式] >

[初始化NVM]

初始化非易失 (NV) 存储器。执行本设定并重新启动打印机后，所有菜单参数都将重设为其默认值。

■ [管理员菜单] > [维护模式] >

[初始化打印计数器]

初始化打印机的打印计数器。初始化打印计数器时，计数器计数将重设为零。

■ [管理员菜单] > [维护模式] >

[清除作业记录]

清除所有已完成作业的作业记录。

■ [管理员菜单] > [维护模式] >

[清除存储作业]



补充

- 仅当启用 [RAM 磁盘] 时，此设定才可用。

清除使用存储打印功能保存的打印作业。

[所有文档]

删除使用存储打印功能保存的所有打印作业。

[机密文档]

删除使用机密打印功能保存的打印作业。

[存储文档列表]

删除使用样本设定功能保存的打印作业。

■ [管理员菜单] > [维护模式] >

[非原装]

指定是否使用其他制造商的墨粉筒。



重要

- 使用非Fuji Xerox 墨粉筒可能会严重损坏打印机。保修不包括因使用非Fuji Xerox 墨粉筒所造成的损坏。

■ [管理员菜单] > [维护模式] >

[调整高度]

指定打印机安装位置的高度。

充电光电导体的放电现象因大气压而异。系统将通过指定打印机的使用位置高度进行调整。



补充

- 海拔高度调整设定不正确可导致打印质量较低，剩余墨粉指示等也会有误。

■ [管理员菜单] >

[安全设定]

使用此菜单可以配置安全设定，如限制访问菜单。这样可以防止打印机设定被意外更改。

■ [管理员菜单] > [安全设定] >

[面板锁定]

指定是否通过密码对菜单限制访问，以及是否更改密码。

[面板锁定设置]

对以下菜单设定密码保护：

- [管理员菜单]
- [报告 / 列表]

[更改密码]*

更改访问菜单所需的四位数密码。

* 仅当启用 [面板锁定设置] 时，此设定才可用。

■ [管理员菜单] > [安全设定] >

[登录错误]



补充

• 仅当启用 [面板锁定设置] 时，此设定才可用。有关此设定的详情，请参阅“[面板锁定] (55 页)”。指定是否指定登录到受 [面板锁定] 保护的菜单时允许的输入尝试次数。

3.2.5 [纸盘设定]

使用此菜单定义纸盘 1、多功能输稿器手送纸盘和选购的 550 张输稿器中放置的打印介质。



参照

• 有关支持的纸张尺寸和类型的详情，请参阅“支持的打印介质 (61 页)”。

■ [纸盘设定] >

[手送纸盘]

指定手送纸盘中装入的纸张。

[纸张尺寸]*	指定纸张尺寸。
[纸张类型]*	指定纸张类型。
[手送纸盘模式]	[面板指定] 使用在操作面板上指定的纸张尺寸和类型。
	[驱动程序指定] 使用在打印驱动程序上指定的纸张尺寸和类型。
[显示画面]*	指定是否在将纸张放入手送纸盘中时显示提示设定纸张类型和纸张尺寸的弹出信息。

* 仅当启用 [面板指定] 时，此设定才可用。

■ [纸盘设定] >

[纸盘 1]

指定纸盘 1 中放置的纸张。

[纸张尺寸]	指定纸张尺寸。
[纸张类型]	指定纸张类型。
[显示画面]	指定是否在将纸张放入纸盘 1 时显示提示设定纸张类型和纸张尺寸的弹出信息。

■ [纸盘设定] >

[纸盘 2]



补充

• 此项设置仅在安装了选购的 550 张输稿器时才可用。

指定选购的 550 张输稿器中装入的纸张。

[纸张尺寸]	指定纸张尺寸。
[纸张类型]	指定纸张类型。
[显示画面]	指定是否在将纸张放入选购的 550 张输稿器时显示提示设定纸张类型和纸张尺寸的弹出信息。

■ [纸盘设定] >

[纸盘优先顺序]

设定自动选择纸盘的纸盘优先顺序。如果有装有相同尺寸和类型纸张的纸盘，将根据此优先顺序选择纸盘。

3.2.6 [面板语言]

使用此菜单可以选择显示语言。

3.3 CentreWare Internet Services

使用 CentreWare Internet Services 在不离开办公桌的情况下监控网络打印机的状态。您可以查看和/或更改打印机设置、监控墨粉量，并确认订购更换消耗品的时间。



补充

- 此功能只有当打印机连接至网络时方可使用。

3.3.1 准备使用 CentreWare Internet Services

在使用 CentreWare Internet Services 之前，执行下面的步骤配置网络浏览器和操作面板的环境设定。

设置网络浏览器

建议在网络浏览器中指定打印机的IP地址。



补充

- 如果使用代理服务器指定打印机的IP地址，服务响应时间可能会很慢或可能不会出现画面。如果发生这些问题，将需要在网络浏览器中设定打印机的IP地址并选择不使用代理服务器。有关如何进行设定，请参阅网络浏览器的说明书。

确认操作面板上的菜单

只有在操作面板上启用 [Internet Services] 时，才能启动 CentreWare Internet Services。如果不能启动 CentreWare Internet Services，请检查操作面板设定。



参照

- 有关此设定的详情，请参阅“[通信协议] (48 页)”。

3.3.2 启动 CentreWare Internet Services

要启动 CentreWare Internet Services，请在网络浏览器中的地址栏中输入打印机的IP地址。



如果不知道打印机的IP地址，请使用操作面板或打印打印机设定报告查证IP地址。有关如何验证IP地址的详情，请参见“验证IP设置（36页）”。

 参照

- 有关可使用 CentreWare Internet Services 设定的打印机设置的详细信息，请参阅 CentreWare Internet Services 的帮助。

 补充

- 您也可以从提供的程序Print & Scan Hub中启动CentreWare Internet Services。
- 指定在IPv6模式下的链路本地地址。

3.3.3 管理对打印机菜单的访问

可通过管理员名称和密码防止非授权用户访问某些打印机设定，这样这些设定就不会被误更改。在以下步骤中，您可以更改名称和密码，以及指定允许尝试的登录次数。

 补充

- “11111”和“x-admin”是默认管理员名称和密码。

1. 启动CentreWare Internet Services。

 参照

- 有关如何启动CentreWare Internet Services的详情，请参见“启动 CentreWare Internet Services（58页）”。

2. 单击 [属性] 选项卡 > 画面左窗格上的 [机器管理员设定]。

3. 从 [机器管理员模式] 下拉列表框中选择 [有效]。

4. 在 [机器管理员ID] 文本框中输入管理员名称。

5. 在 [机器管理员密码] 和 [重新输入机器管理员密码] 文本框中输入管理员密码。

6. 在 [最多登录次数] 文本框中输入允许尝试的登录次数。

7. 单击 [应用新的设定]。



3.4 降低功耗

打印机具有节电模式，相比较让打印机保持完全开启而言，节电模式可降低功耗和节省耗电量。节电模式包含低功耗模式和睡眠模式。睡眠模式可进一步降低功耗。







打印机在闲置一段时间后进入低功耗模式，然后当打印机在进入低功耗模式后继续未使用时，打印机进入睡眠模式。

3.4.1 进入节电模式

当打印机一段时间不使用时，就会进入节电模式。当执行以下步骤时，打印机也会进入节电模式。

1. 按  <电源>按钮。
2. 按▲或▼按钮选择[节电模式打开]，然后按  按钮。
当打印机处于节电模式时， <电源>按钮缓慢闪烁。

3.4.2 更改打印机进入节电模式之前所要经过的时间

1. 按  <菜单>按钮。
 2. 按▲或▼按钮选择[管理员菜单]，然后按  按钮。
-  补充
- 如果[面板锁定设置]启用，请输入密码。有关此设置的详情，请参阅“面板锁定（38页）”。
3. 按▲或▼按钮选择[系统设定]，然后按  按钮。
 4. 按▲或▼按钮选择[节电模式时间]，然后按  按钮。
 5. 按▲或▼按钮选择[低功耗模式时间设定]或[睡眠模式时间设定]，然后按  按钮。
 6. 按▲或▼按钮输入所需值，然后按  按钮。

 参照

- 有关详情，请参阅“[节电模式时间]（50页）”。

3.5 打印介质指南

本章节介绍选择打印介质和保养打印介质。打印机高质量打印各种打印介质。为打印机选择合适的打印介质可帮助避免打印问题。



警告

- 请勿使用导电纸张，如折纸专用纸、复写纸或涂有导电层的涂布纸。发生卡纸时，这些纸张可能会引起短路，并最终导致火灾。



重要

- 如果被雨、水、蒸汽等打湿，墨粉可能会从打印介质上脱落下来。有关详情，请联系Fuji Xerox在当地的代理公司或授权的经销商。



补充

- 请务必使用激光打印介质。切勿使用喷墨打印介质。





参照

- 有关如何避免卡纸的详情，请参见“放置之前 (66 页)”。

3.5.1 支持的打印介质

手送纸盘

纸张尺寸

A4	–	210 x 297	
B5	–	182 x 257	
A5	–	148 x 210	
A5	–	210 x 148	 *1
A6	–	105 x 148	*1
16K			*2
8.5 x 14			
8.5 x 13			
8.5 x 11			
7.25 x 10.5			
Env. 162 x 229			mm*1
Env. 4.1 x 9.5			"*1
Env. 110 x 220			mm*1
Env. 3.9 x 7.5			"*1
5 x 7			"*1
4 x 6			"*1
自定义			*3
	宽度:	76.2 – 215.9	mm
	长度:	127 – 355.6	mm

纸张类型	普通纸 债券纸 再生纸 信笺纸 预印纸 打孔纸 彩色纸 封面 封面 (厚) *2 无光泽纸 *1*4 铜版纸 铜版纸 (厚) *2 标签纸 *1 信封 *1
装纸容量	50 张标准打印纸

*1 双面打印不可用。

*2 此项在某些地区可用。

*3 双面打印可接受的自定义纸张尺寸和重量：



宽度：139.7 mm至215.9 mm

长度：210 mm至355.6 mm

重量：64 – 176 g/m²

*4 如果选择[封面(厚)]时打印介质送入错误或出现多页送纸，最好将纸张类型更改为[无光泽纸]。

纸盘 1

纸张尺寸	A4 – 210 x 297 B5 – 182 x 257 A5 – 148 x 210  A5 – 210 x 148  *1 A6 – 105 x 148*1 16K*2 8.5 x 14" 8.5 x 13" 8.5 x 11" 7.25 x 10.5" Env.162 x 229 mm*1 Env.4.1 x 9.5"*1 Env.110 x 220 mm*1 Env.3.9 x 7.5"*1 5 x 7"*1 4 x 6"*1 自定义*3： 宽度：76.2 – 215.9 mm 长度：148 – 355.6 mm
-------------	--

纸张类型	普通纸 债券纸 再生纸 信笺纸 预印纸 打孔纸 彩色纸 封面 封面 (厚) *2 铜版纸 铜版纸 (厚) *2 标签纸*1 信封*1
装纸容量	250 张标准打印纸

*1 双面打印不可用。

*2 此项在某些地区可用。

*3 双面打印可接受的自定义纸张尺寸和重量：

宽度：139.7 mm至215.9 mm

长度：210 mm至355.6 mm

重量：64 – 176 g/m²

选购的550张输稿器

纸张尺寸	A4 – 210 x 297 B5 – 182 x 257 A5 – 148 x 210 <input type="checkbox"/> 8.5 x 14" 8.5 x 13" 8.5 x 11" 7.25 x 10.5" 自定义*1： 宽度：76.2 – 215.9 mm 长度：190.5 – 355.6 mm
纸张类型	普通纸 债券纸 再生纸 信笺纸 预印纸 打孔纸 彩色纸 封面 封面 (厚) *2 铜版纸 标签纸*2
装纸容量	550 张标准打印纸

*1 双面打印可接受的自定义纸张尺寸和重量：

宽度：139.7 mm至215.9 mm

长度：210 mm至355.6 mm

重量：64 – 176 g/m²

*2 双面打印不可用。

3.5.2 支持的纸张重量

纸张类型	重量 (g/m ²)
普通纸	60 – 90
债券纸	91 – 105
再生纸	60 – 90
信笺纸	60 – 90
预印纸	60 – 90
打孔纸	60 – 90
彩色纸	60 – 90
封面	106 – 176
封面厚度	177 – 220
无光泽纸	177 – 220
铜版纸	106 – 176
铜版纸 (厚)	177 – 220
标签纸	–
信封	–



补充

- 自动双面打印适用于纸张重量为64至176 g/m²的纸张。

3.5.3 推荐的打印介质

正确选择打印介质有助于防止卡纸，并能确保打印正确无误。

Fuji Xerox 推荐下表所示的标准打印介质。有关更多信息，请向当地Fuji Xerox代表咨询。

纸张名称	重量
Fuji Xerox P	64 g/m ²
Fuji Xerox C2	70 g/m ²

3.5.4 不可使用的打印介质

- 用于无碳纸复印的经化学处理的纸张，也称为无碳纸、无碳复印纸 (CCP) 或无碳复写 (NCR) 纸
- 带有可能损坏打印机的化学物质的预印纸
- 受定影器组件温度影响的预印纸
- 要求定位 (页面上精确的打印位置) 大于 ±0.09 英寸的预印纸，如光学字符识别 (OCR) 表格。在某些情况下，您可以用软件程序调整定位，以便在这些表格上成功打印。
- 可擦债券纸、合成纸和热敏纸
- 毛边、粗糙或重纹理纸张或卷曲纸张
- 不符合 DIN 19309 含有超过 25 % 用后废料的再生纸
- 多部分表格或文档
- 打印质量可能会下降的滑石或酸性纸张 (文字中可能会出现空白或斑块)

3.5.5 打印介质存放指南

对于正确存放打印介质，以下指南有助于避免打印介质输送问题和打印质量不均匀。

- 请在温度约 21° C 且相对湿度为 40 % 的环境中存放打印介质。
- 将打印介质存放在平坦的表面上，以免边缘弯曲或卷曲。
- 打印介质应存放在托盘、纸箱、货架或柜子内，而不是直接放在地上。
- 请勿在打印介质包上放置任何物品。

3.6 放置打印介质

正确放置打印介质有助于防止卡纸并确保打印正确无误。

在放置任何打印介质之前，请识别出建议的打印面。此信息通常位于打印介质的包装上。

3.6.1 放置之前



重要

- 导杆过紧可导致卡纸。



补充

- 请务必使用激光打印介质。切勿使用喷墨打印纸。
- 请务必使用推荐的打印介质。有关详情，请参阅“打印介质指南（61 页）”。
- 打印介质应存放在允许的环境中。有关如何存放打印介质的详情，请参见“打印介质存放指南（65 页）”。
- 请勿放置过多的打印介质。确保打印介质的叠放高度不超过纸盘内装纸线标签指示的最大高度。
- 请勿放置起皱、有折痕、潮湿或卷曲的打印介质。
- 放置前，将打印介质前后弯曲、散开并弄平。
- 请勿使用裁切或截断的打印介质。
- 请勿在同一打印介质源中混合不同尺寸、重量或类型的打印介质。
- 放置打印介质时，确保让建议的打印面朝上。
- 确保所有连接到打印机上的电缆均连接正确。
- 为防止因打印介质送入错误导致卡纸和多张送纸，用蘸水的布擦拭纸盘1、选购的550张输稿器和手送纸盘中的减速辊和输纸辊。有关详情，请参阅“清洁减速辊和输纸辊（120 页）”。
- 请勿在手送纸盘拆下时执行打印作业。

3.6.2 在纸盘 1 和选购的 550 张输稿器中放置打印介质



重要

- 为避免发生卡纸，请勿在打印过程中取下纸盘。

1. 将纸盘拉出打印机。

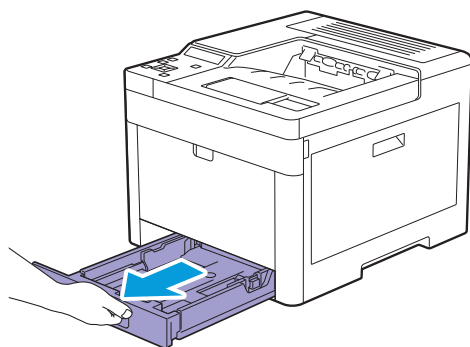

对于选购的550张输稿器：

a 将选购的550张输稿器的纸盘一半拉出打印机。

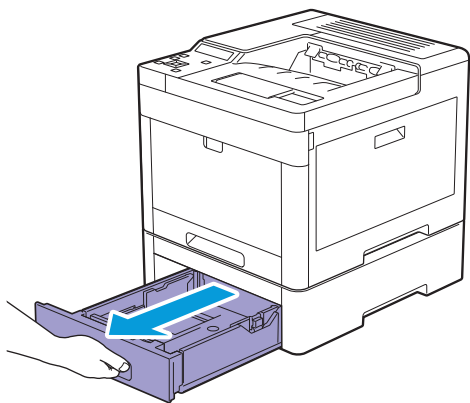

b 用双手握住纸盘，稍微向上倾斜纸盘的前部，然后将其完全拉出。

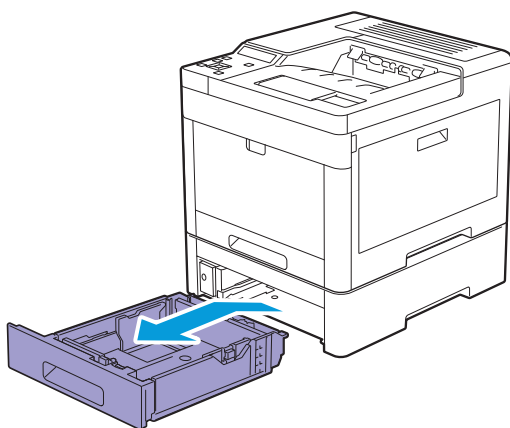

2. 根据想要装入的纸张尺寸调整纸张导杆。

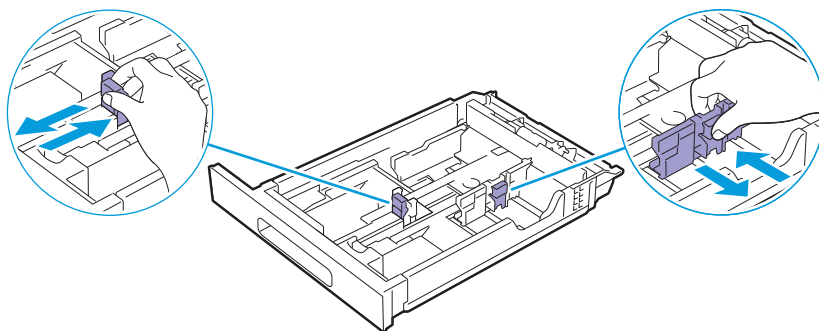

补充

- 在装入 Legal 尺寸纸张时，按下位于纸盘前部的导杆延长纸盘。

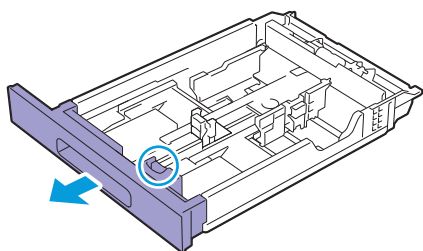

3. 在装入打印介质之前，将纸张弯曲并散开。在平面上对齐纸叠的边缘。

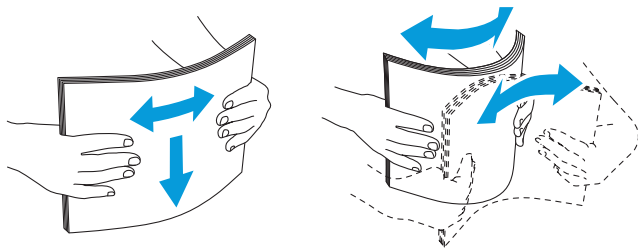

4. 将打印介质装入纸盘，建议的打印面朝上。



重要

- 不要超过纸盘的最大放纸容量刻度线。纸盘上放入过多的纸张会导致卡纸。



补充

- 在装入铜版纸时，一次装入一张。



参照

- 有关放置信笺纸、预印纸或打孔纸的详细信息，请参阅“放置信笺纸、预印纸和打孔纸（74 页）”。

5. 确保纸张导杆轻微抵住打印介质纸叠的边缘。



重要

- 导杆过紧可导致卡纸。



补充

- 在装入用户指定的打印介质时，夹住并滑动长度导杆，直到其轻微抵住纸张边缘，以调整宽度导杆并滑动托盘的可延长部分。

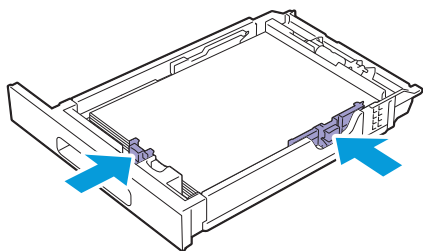

6. 将纸盘插入到打印机，并将其推到位。

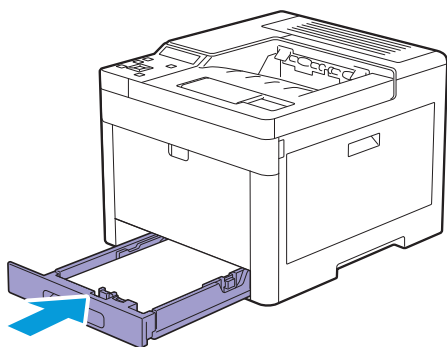

补充

- 如果纸盘前面处于展开状态，在插入打印机时，纸盘会突出。

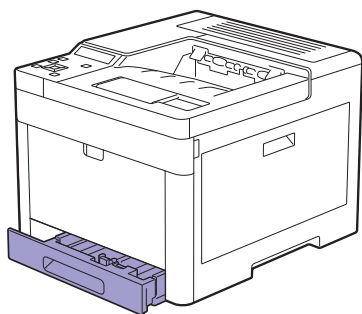

7. 按▲或▼按钮选择合适的纸张尺寸，然后按[OK]按钮。

8. 按▲或▼按钮选择合适的纸张类型，然后按[OK]按钮。



补充

- 设定与实际所装入纸张相同的纸张尺寸和类型。如果纸张尺寸或类型设定不同于装入的纸张，可能会出现错误。

3.6.3 在手送纸盘中放置打印介质



重要

- 正在从手送纸盘进行打印作业时，请勿添加或取出打印介质。这样可能会造成卡纸。
- 切勿在手送纸盘上放置任何物体。
- 请勿对手送纸盘用力过大或按压。



补充

- 如果出现卡纸，可通过手送纸盘每次只送入一张。
- 手送纸盘上的标签显示如何放入打印介质和信封进行打印。
- 在打印驱动程序上指定纸张尺寸和类型的默认设定。如果想要在操作面板上指定纸张尺寸和类型，请执行以下操作。
 - a 按 [☰] <菜单> 按钮。
 - b 按▲或▼按钮选择[纸盘设定]，然后按[OK]按钮。
 - c 按▲或▼按钮选择[手送纸盘]，然后按[OK]按钮。
 - d 按▲或▼按钮选择[手送纸盘模式]，然后按[OK]按钮。
 - e 按▲或▼按钮选择[面板指定]，然后按[OK]按钮。

1. 轻拉并打开手送纸盘盖。

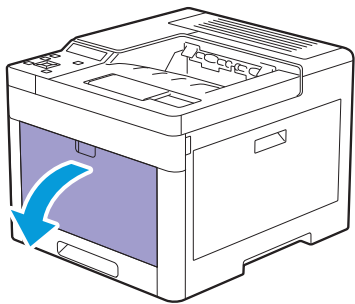

补充

- 根据需要延长纸盘加长盘。

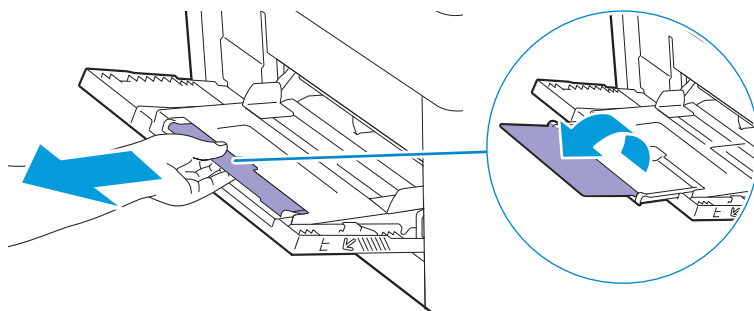

2. 根据想要装入的纸张尺寸滑动宽度导杆。

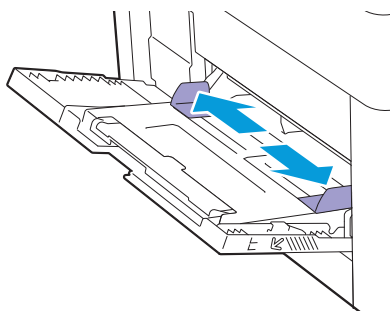

3. 将打印介质正面朝上装入，先装入上边缘。



补充

- 请勿强行将打印介质装入手送纸盘。
- 在装入铜版纸时，一次装入一张。



参照

- 有关放置信笺纸、预印纸或打孔纸的详细信息，请参阅“放置信笺纸、预印纸和打孔纸（74 页）”。

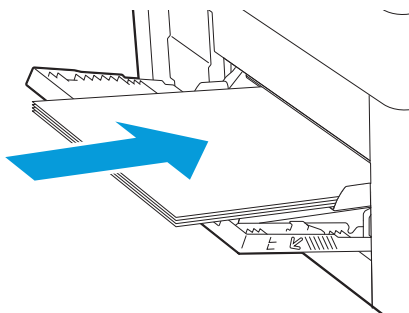

4. 确保两个宽度导杆均轻微抵住打印介质纸叠的边缘。

重要

- 导杆过紧可导致卡纸。

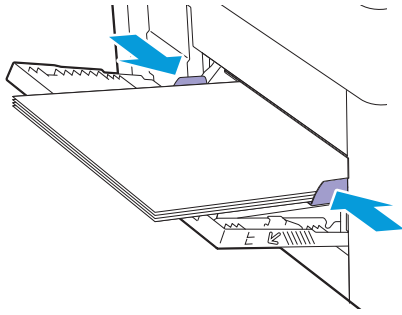

在手送纸盘中放置标签纸

补充

- 请勿将标签纸与其他类型的纸张一起放在手送纸盘中。
- 请使用整张标签纸。使用部分标签纸可能会使标签纸在打印时剥离，造成卡纸。
- 通过打印驱动程序将纸张类型设定为 [标签纸]。
- 首选垂直方向，特别是打印条形码时。
- 请勿打印在模切 1 mm 的范围内。
- 请勿打印在标签纸边缘、穿孔边缘 1 mm 的范围内，或标签纸的模切之间。
- 请勿通过打印机重复打印标签纸。

3.6.4 放置信封

重要

- 只能在手送纸盘和纸盘 1 中放置信封。
- 手送纸盘上的标签显示如何放入打印介质和信封进行打印。

补充

- 仅使用刚拆开包装且未损坏的信封。
如果信封从包装中取出后未立即放入，则可能发生膨胀。为避免卡纸，请如图所示用力按压整个信封使其展平，然后再将信封放入。

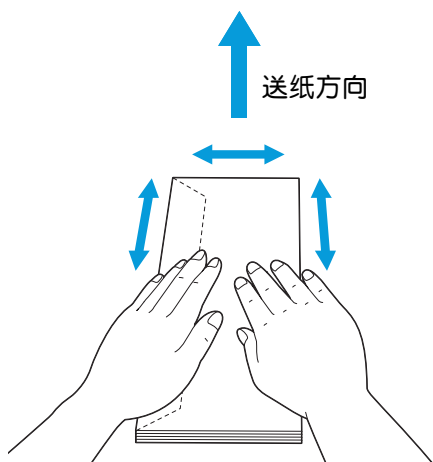

- 对一项打印作业只能使用相同尺寸的信封。
- 可放入的信封的最大高度（数量）如下：
 - 纸盘 1：约 27.5 mm（20 张信封）
 - 手送纸盘：约 5 mm（5 张信封）。
- 如果依然无法正确送入信封，请按下图所示弯一下信封边缘。建议弯曲程度为 2 或 3 mm。弯曲的区域应为距信封上边缘 8 – 10 mm。切勿过度弯曲信封或者形成折痕。

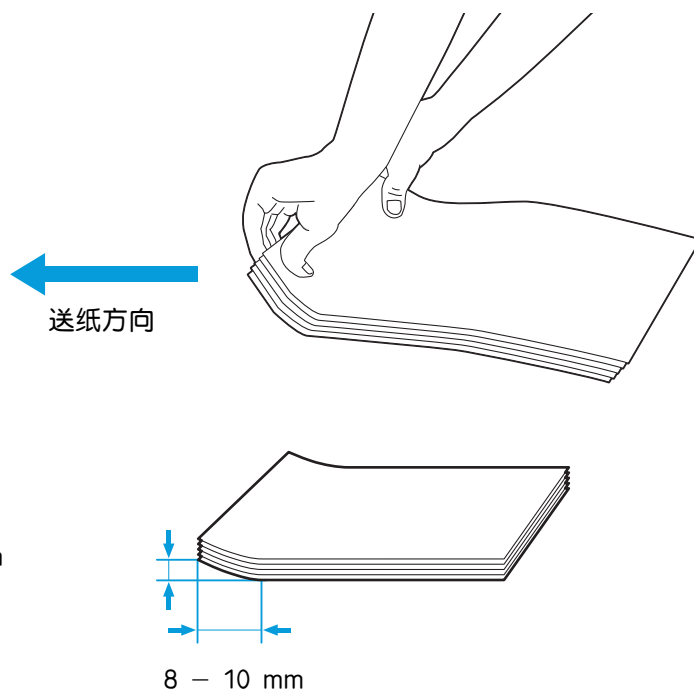

• 要确认信封的正确方向，请参阅打印驱动程序中信封 / 纸张设置向导的说明。
您可以如下在信封上打印。

1. 将信封放入手送纸盘或纸盘 1。

2. 装入信封后，相应地调节纸盘1的纸张导杆，或调节手送纸盘的宽度导杆。
3. 从打印驱动程序中选择 [信封] 作为纸张类型，然后选择正确的信封尺寸。

10号信封、Monarch或DL

装入信封，使口盖闭合且打印面朝上。确保当您面向打印机时口盖在左侧。

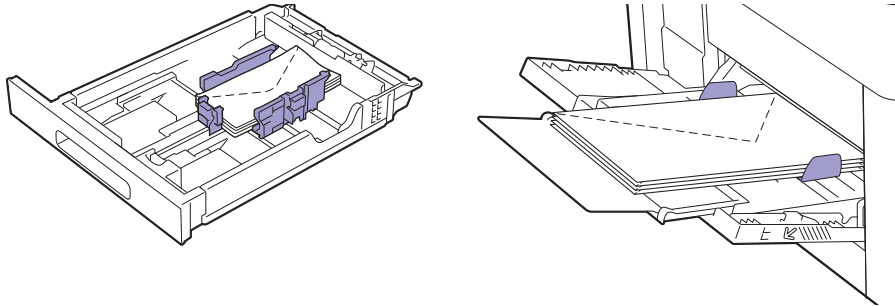

C5

● 对于口盖打开的信封：

装入信封，使打印面朝上。确保先放入信封的下边缘。

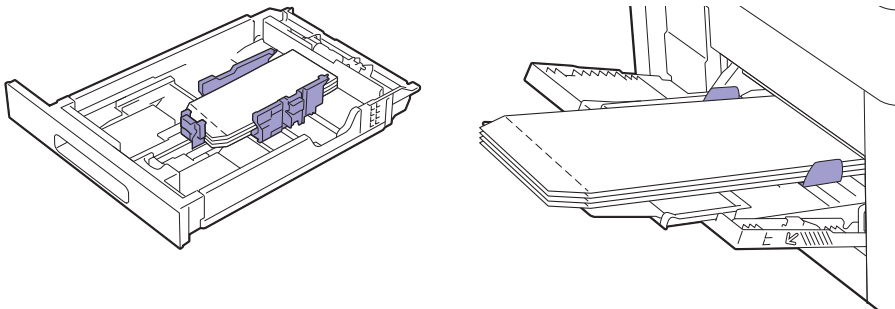

● 对于口盖闭合的信封：

装入信封，使打印面朝上。确保先放入信封的上边缘。

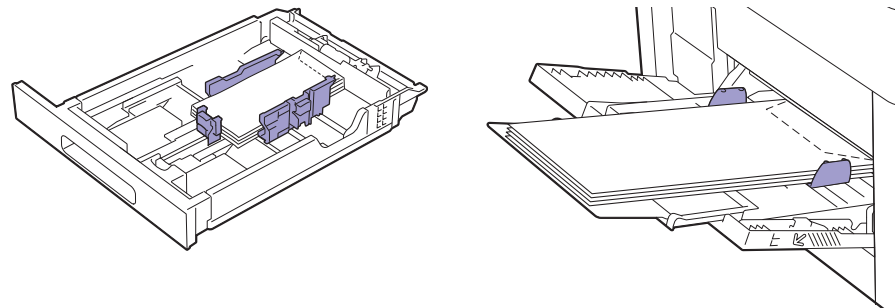

3.6.5 放置信笺纸、预印纸和打孔纸

信笺纸、预印纸和打孔纸必须先装入上边缘，并使打印面朝上，如下图所示。



补充

- 即使打印到单面上，也确保在操作面板上启用双面打印，且 [纸张类型] 设定为 [信笺纸]、[预印纸] 或 [打孔纸]。您也可以使用打印驱动程序进行相同的设定。

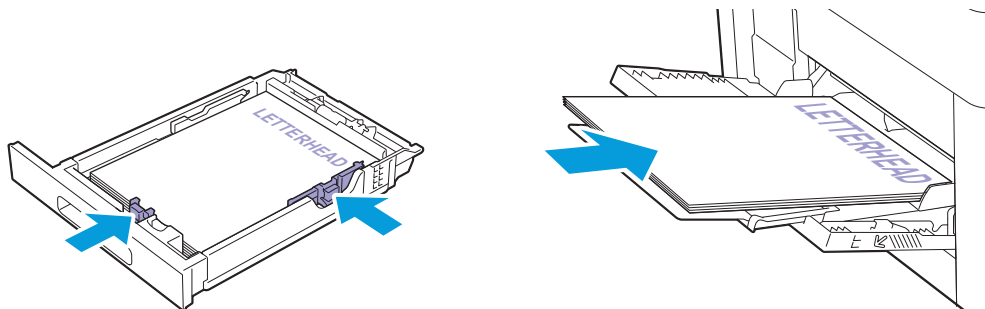

3.6.6 链接纸盘

在纸盘中放置相同尺寸和类型的打印介质时，打印机会链接纸盘。将使用第一个纸盘直至其打印介质用完，之后将使用第二个纸盘。



补充

- 每个纸盘中的打印介质必须为相同尺寸和类型。
- 如果在操作面板上指定纸张尺寸和类型，可链接手送纸盘。

在所选纸盘中放置相同尺寸和类型的打印介质后，在操作面板上为每个纸盘选择合适的纸张类型。

若要禁用纸盘链接，将纸盘之一的纸张类型更改为特殊值。



补充

- 如果放置了相同尺寸但类型不同的打印介质，仅当未在打印驱动程序或操作面板中指定纸张类型时，打印机才会进行链接。

4 打印

4.1	基本打印	76
-----	------------	----

4.1 基本打印

4.1.1 从计算机打印



补充

- 从打印驱动程序中进行的打印设定，比从操作面板中进行的菜单设定享有优先权。有关打印驱动程序功能的详情，请参阅打印驱动程序的帮助。
- 当通过USB连接使用AirPrint功能时，需要在CentreWare Internet Services上选择[启用USB]复选框。有关如何启动CentreWare Internet Services的详情，请参见“启动 CentreWare Internet Services (58 页)”。

以下步骤使用典型的 Windows®/OS X 程序为例。

1. 打开要打印的文件。
2. 从 [文件] 菜单中选择 [打印]。
3. 选择打印机，然后在对话框中指定打印设定。
4. 单击 [打印]。



补充

- 您可以在A4和Letter之间切换纸盘中装入的纸张尺寸。想要切换纸张尺寸时，请装入所选尺寸的打印介质。有关设定的详情，请参阅 “[A4/Letter切换] (52 页)”。

4.1.2 取消打印作业

可以使用操作面板或计算机取消作业。

从操作面板取消作业

● 正在打印时取消作业

1. 按  <打印中止> 按钮。
正在进行的打印作业即被取消。



补充

- 不会取消后续打印作业。

从计算机取消作业



参照

- 有关取消打印作业的详情，请参阅计算机操作系统的帮助。

4.1.3 以黑白打印彩色作业

您可以设定打印机对所有用户均强制以黑白打印彩色作业。



补充

- 您可使用打印帐户管理功能对各用户限制彩色打印。详情请参阅“打印帐户管理 (82 页)”。

1. 按  <菜单> 按钮。
2. 按▲或▼按钮选择[管理员菜单]，然后按 OK 按钮。
3. 按▲或▼按钮选择[系统设定]，然后按 OK 按钮。
4. 按▲或▼按钮选择[帐户管理模式]，然后按 OK 按钮。

5. 按▲或▼按钮选择[停用]，然后按 OK 按钮。
6. 两次按 \leftarrow <返回> 按钮。
7. 按▲或▼按钮选择[自动以黑白打印彩色]，然后按 OK 按钮。
8. 按▲或▼按钮选择[启用]，然后按 OK 按钮。
9. 关闭打印机，然后重新打开。
10. 执行打印。



参照

- 有关如何打印的详情，请参见“从计算机打印（76 页）”。

4.1.4 存储打印

向打印机发送作业时，可在打印驱动程序中指定将作业存储在内存中。准备好打印作业时，走近打印机并使用操作面板确定想要打印内存中的哪个作业。



补充

- 当打印机关闭时，内存中的数据被清除。
- 存储打印功能在以下情况下可用：
 - 在打印机菜单中启用了 RAM 磁盘。
 - 在打印驱动程序中，[RAM 磁盘] 设定为 [有]。

概述

存储打印功能包括以下作业类型。阅读各项说明，选择打印作业的最佳作业类型。

● 机密打印

可以暂时将使用密码加密的打印作业存储在内存中。仅具有密码的授权用户才可以从操作面板执行打印作业。此功能可用于打印机密文档。打印前，可以选择要删除的菜单或在打印之后存储数据。

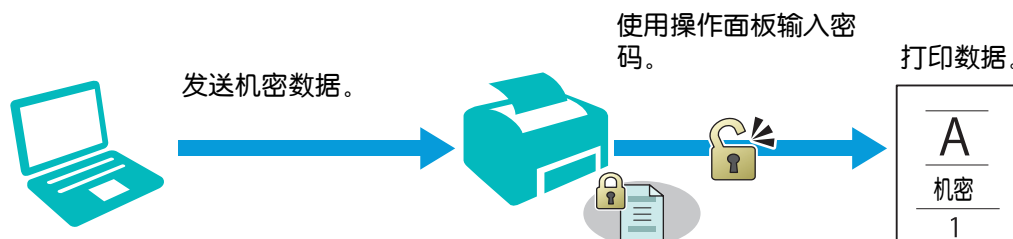

● 样本打印

分页的打印作业存储在内存中之后，您可以打印一份确认打印质量。如果打印质量良好达到预期，可以选择打印更多副本。这样可以防止误打印大量副本。

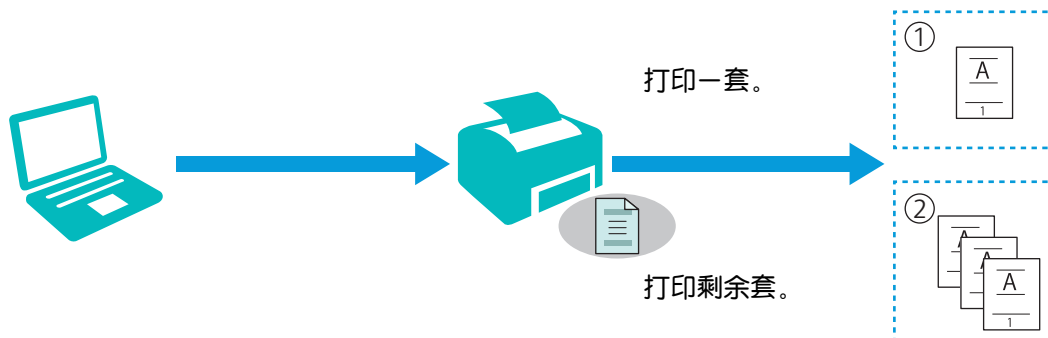

打印已存储作业的步骤



补充

- 在打印作业太大，超过了内存容量时，存储打印功能不可用。
- 在使用Printer Control Language (PCL) 驱动程序、PostScript 3 Compatible 驱动程序或Fuji Xerox Common Print Driver时可以使用存储打印功能。

● 通过打印驱动程序存储打印作业

要使用存储打印功能，需要从打印驱动程序 [纸张 / 输出] 选项卡中的 [作业类型] 选择 [机密打印] 或 [样本打印]。作业将存储到内存中，直到您从操作面板打印或关闭打印机。



参照

- 有关打印驱动程序功能的详情，请参阅打印驱动程序的帮助。



补充

- 您必须对机密打印作业指定密码。
- 如果未在打印机驱动程序中为打印作业分配文档名称，则使用打印机提交的时间和日期来识别作业名称，将其与您的名字下存储的其他作业区分开来。

● 打印存储作业

1. 按◀按钮。



补充

- 确保打印机状态处于就绪模式，并且在打印机菜单中启用 RAM 光盘。

2. 按▲或▼按钮选择作业类型，然后按OK按钮。

3. 按▲或▼按钮选择所需的用户 ID，然后按OK按钮。



补充

- 如果已在步骤 2 中选择 [机密打印]，请输入密码，然后按 OK 按钮。
- 如果输入无效密码，显示错误消息。等待 3 秒钟，或者按 OK 按钮返回输入密码画面。

4. 按▲或▼按钮选择所需文档，然后按OK按钮。

5. 对于 [机密打印]：按▲或▼按钮选择 [打印后删除] 或 [打印并保存]，然后按OK按钮。

对于 [样本打印]：按▲或▼按钮选择 [打印后删除]，然后按OK按钮。

6. 指定份数。



补充

- 如果正在进行打印作业，则无法指定份数。
- 如果选择所有文档，请选择 [使用PC设定] 或 [输入份数]，然后按 OK 按钮。

● 删除已存储作业

1. 按 按钮。





- 确保打印机状态处于就绪模式，并且在打印机菜单中启用 RAM 光盘。

2. 选择作业类型，然后按 按钮。

3. 按 或 按钮选择所需的用户 ID，然后按 按钮。



- 如果已在步骤 2 中选择 [机密打印]，请输入密码，然后按  按钮。
- 如果输入无效密码，显示错误消息。等待 3 秒钟，或者按  按钮返回输入密码画面。

4. 按 或 按钮选择所需文档，然后按 按钮。

5. 选择 [删除]，然后按 按钮。

4.1.5 更改打印设定

可通过打印所使用的程序更改大多数打印设定。从程序更改设定将优先于默认打印设定。此外，您还可以通过以下方法更改设定：

- 打印驱动程序：仅适用于当前发送到打印机的作业。
- 操作面板：变为用户默认。

以下步骤以操作面板为例。

1. 按 <菜单> 按钮。

2. 按 或 按钮选择 [管理员菜单] 或 [纸盘设定]，然后按 按钮。

3. 按 或 按钮选择所需菜单项目，然后按 按钮。

4. 指定所需的设置，然后按 按钮。

5. 根据需要重复步骤 2 至 4。

5 了解打印机

5.1	了解打印机的软件	81
5.2	打印帐户管理	82
5.3	使用数字证书	93
5.4	了解打印机消息	99

5.1 了解打印机的软件

5.1.1 概述

使用“软件/产品手册”光盘安装以下软件以获得最大效用。

Print & Scan Hub (Windows®)

Print & Scan Hub是显示打印机及其消耗品的状态的软件。

●启动Print & Scan Hub

1. 请单击[开始] > [所有程序] > [Fuji Xerox Print & Scan Hub] > [Print & Scan Hub]。
对于Windows® 10, 请单击[开始] > [所有应用] > [Fuji Xerox Print & Scan Hub] > [Print & Scan Hub]。

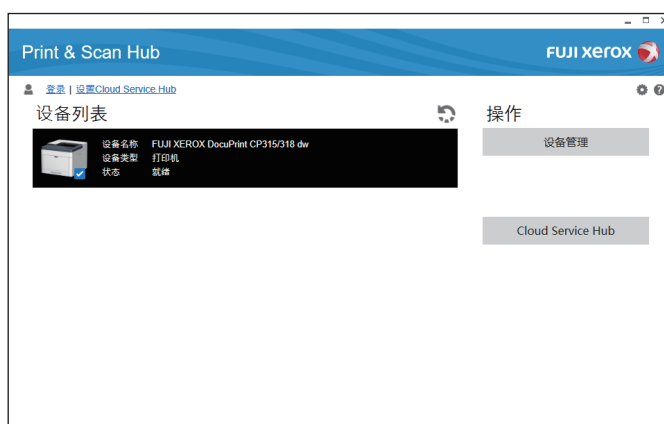

5.1.2 更新软件

以下网站提供软件和固件更新。

<http://www.fujixeroxprinters.com/>

5.2 打印帐户管理

5.2.1 概述

启用打印帐户管理功能时，打印机会验证用户，以便只有打印机中注册的用户（注册用户）可以打印。此功能也可限制各用户的打印和计算打印页数。要打印，注册用户需要使用我们的打印驱动程序或指定了用户帐户信息的应用程序。

下图显示打印机如何与打印帐户管理配合使用。

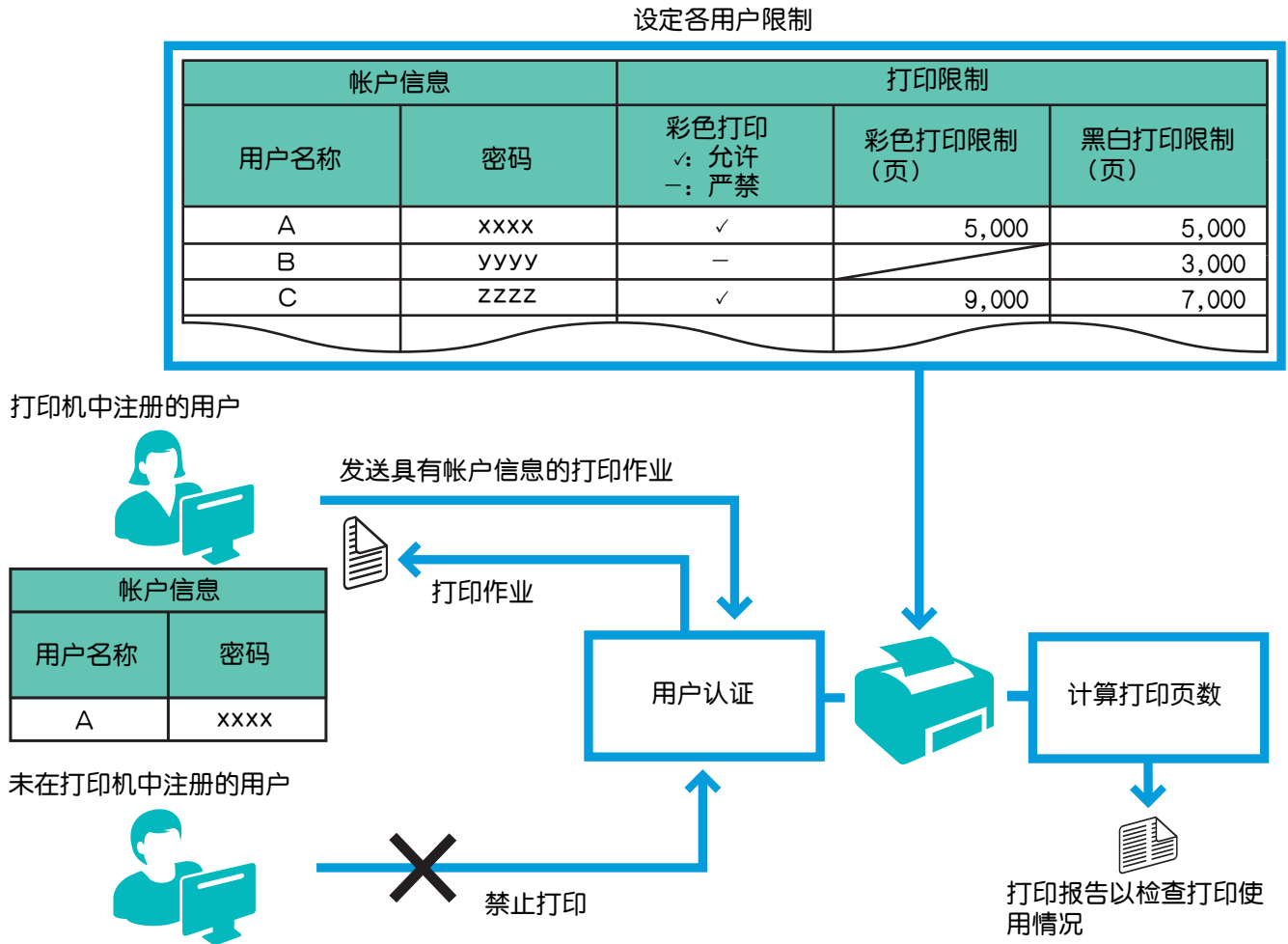

打印帐户管理有以下功能：

- 仅允许注册用户打印（83 页）
- 设定各注册用户的打印限制（85 页）
 - 允许仅以黑白打印（85 页）
 - 限制可以彩色 / 黑白打印的页数（88 页）
- 允许打印没有帐户信息的作业（91 页）
 - 允许以彩色 / 黑白打印（91 页）
 - 允许仅以黑白打印（92 页）
- 检查打印使用情况（92 页）

5.2.2 仅允许注册用户打印

配置打印驱动程序 / 应用程序的认证设定

指定在我们的打印驱动程序或应用程序上打印时进行验证所需的帐户信息（用户名和密码）。以下步骤使用 Windows[®] 7 和 Windows[®] 10 上的 PCL 驱动程序为例。

1. 单击 [开始] > [设备和打印机]。
对于 Windows[®] 10，右击开始按钮，然后单击 [控制面板] > [硬件和声音] > [设备和打印机]。
2. 右击打印机图标，然后选择 [打印机属性]。
3. 选择 [配置] 选项卡。
4. 单击 [帐户管理]。
5. 从 [标准帐户管理] 下拉列表框中选择 [帐户管理方法]。

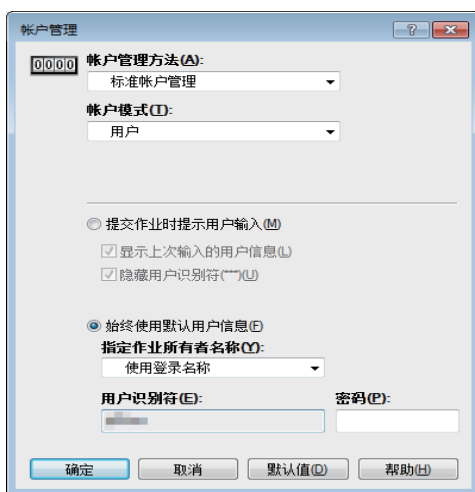

6. 指定 [帐户模式]。



参照

- 有关设定的详细信息，请参阅 PCL 驱动程序帮助。

7. 指定用户帐户（用户名和密码）。

- 每次提交作业时显示对话框以输入用户帐户时
 - a 选择 [提交作业时提示用户输入]。
 - b 根据需要选择 [显示上次输入的用户信息] 和 [隐藏用户识别符 (***)] 复选框。
- 通过将 Windows[®] 登录名称用作用户名以始终使用相同的用户帐户时
 - a 选择 [始终使用默认用户信息]。
 - b 从 [使用登录名称] 下拉列表框中选择 [指定作业所有者名称]。
 - c 指定 [密码]。
- 通过手动指定用户名以始终使用相同的用户帐户时
 - a 选择 [始终使用默认用户信息]。
 - b 从 [输入所有者名称] 下拉列表框中选择 [指定作业所有者名称]。
 - c 指定 [用户识别符] 和 [密码]。

8. 单击 [确定]。

9. 单击 [确定]。

将用户注册到打印机

启用 [打印帐户管理]，将打印驱动程序或应用程序上指定的帐户信息注册到打印机。

1. 启动CentreWare Internet Services。



- 有关如何启动CentreWare Internet Services的详情，请参见“启动 CentreWare Internet Services (58 页)”。

2. 单击 [打印机] 选项卡。

3. 为 [打印帐户管理] 选择 [有效]，然后单击 [应用新的设定]。



4. 单击 [重新启动]。

5. 打印机重启后，刷新网络浏览器。

6. 单击 [用户登记的编辑]。



7. 指定 [用户登记号码]，然后单击 [编辑]。

8. 在[用户名]和[密码]文本框中，输入打印驱动程序或应用程序上指定的帐户信息。



9. 在[重新输入密码]文本框中重新输入密码。

10. 单击[保存]。

5.2.3 设定各注册用户的打印限制

可以设定以下限制：

- 允许仅以黑白打印（85 页）
- 限制可以彩色/黑白打印的页数（88 页）

允许仅以黑白打印

● 配置打印驱动程序/应用程序的认证设定

指定在我们的打印驱动程序或应用程序上打印时进行验证所需的帐户信息（用户名和密码）。

以下步骤使用 Windows[®] 7 和 Windows[®] 10 上的 PCL 驱动程序为例。

1. 单击[开始] > [设备和打印机]。

对于 Windows[®] 10，右击开始按钮，然后单击 [控制面板] > [硬件和声音] > [设备和打印机]。

2. 右击打印机图标，然后选择 [打印机属性]。

3. 选择 [配置] 选项卡。

4. 单击 [帐户管理]。

5. 从 [标准帐户管理] 下拉列表框中选择 [帐户管理方法]。

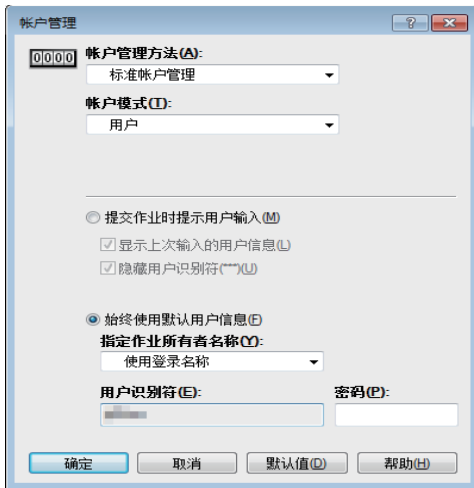

6. 指定 [帐户模式]。



参照

- 有关设定的详细信息，请参阅PCL驱动程序帮助。

7. 指定用户帐户（用户名和密码）。

- 每次提交作业时显示对话框以输入用户帐户时
 - a 选择 [提交作业时提示用户输入]。
 - b 根据需要选择 [显示上次输入的用户信息] 和 [隐藏用户识别符 (***)] 复选框。
- 通过将 Windows® 登录名称用作用户名以始终使用相同的用户帐户时
 - a 选择 [始终使用默认用户信息]。
 - b 从 [使用登录名称] 下拉列表框中选择 [指定作业所有者名称]。
 - c 指定 [密码]。
- 通过手动指定用户名以始终使用相同的用户帐户时
 - a 选择 [始终使用默认用户信息]。
 - b 从 [输入所有者名称] 下拉列表框中选择 [指定作业所有者名称]。
 - c 指定 [用户识别符] 和 [密码]。

8. 单击 [确定]。

9. 单击 [确定]。

● 将用户注册到打印机并设定打印限制

启用 [打印帐户管理]，将打印驱动程序或应用程序上指定的用户帐户信息注册到打印机，并设定打印限制。

1. 启动CentreWare Internet Services。



参照

- 有关如何启动CentreWare Internet Services的详情，请参见“启动 CentreWare Internet Services (58 页)”。

2. 单击 [打印机] 选项卡。

3. 为 [打印帐户管理] 选择 [有效]，然后单击 [应用新的设定]。



4. 单击 [重新启动]。

5. 打印机重启后，刷新网络浏览器。

6. 单击 [用户登记的编辑]。



7. 指定 [用户登记号码]，然后单击 [编辑]。

8. 在[用户名]和[密码]文本框中, 输入打印驱动程序或应用程序上指定的帐户信息。



9. 在[重新输入密码]文本框中重新输入密码。

10. 从[仅可以使用黑白]下拉列表框中选择[彩色打印的限制模式]。

11. 单击[保存]。



补充

• 对设定了[仅可以使用黑白]限制的用户取消彩色作业。如果允许以黑白打印作业而不取消作业, 请按照以下步骤启用[自动以黑白打印彩色]。

- 1 按  <菜单> 按钮。
- 2 按▲或▼按钮选择[管理员菜单], 然后按[OK]按钮。
- 3 按▲或▼按钮选择[系统设定], 然后按[OK]按钮。
- 4 按▲或▼按钮选择[自动以黑白打印彩色], 然后按[OK]按钮。
- 5 按▲或▼按钮选择[启用], 然后按[OK]按钮。
- 6 请关闭打印机, 然后再次开机。

限制可以彩色/黑白打印的页数

设定可以彩色或以黑白打印的最大页数。

● 配置打印驱动程序/应用程序的认证设定

指定在我们的打印驱动程序或应用程序上打印时进行验证所需的帐户信息 (用户名和密码)。

以下步骤使用 Windows[®] 7 和 Windows[®] 10 上的 PCL 驱动程序为例。

1. 单击[开始] > [设备和打印机]。

对于 Windows[®] 10, 右击开始按钮, 然后单击 [控制面板] > [硬件和声音] > [设备和打印机]。

2. 右击打印机图标, 然后选择 [打印机属性]。

3. 选择 [配置] 选项卡。

4. 单击 [帐户管理]。

5. 从 [标准帐户管理] 下拉列表框中选择 [帐户管理方法]。

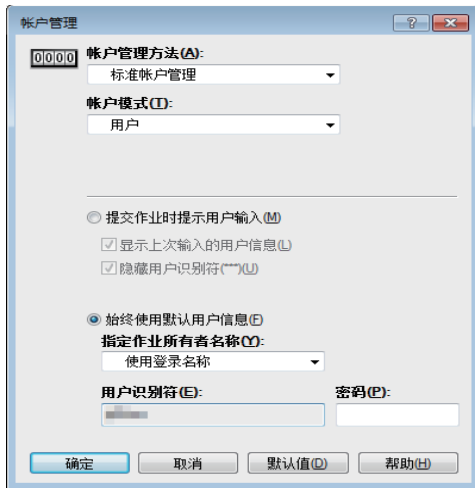

6. 指定 [帐户模式]。



参照

- 有关设定的详细信息，请参阅PCL驱动程序帮助。

7. 指定用户帐户（用户名和密码）。

- 每次提交作业时显示对话框以输入用户帐户时
 - a 选择 [提交作业时提示用户输入]。
 - b 根据需要选择 [显示上次输入的用户信息] 和 [隐藏用户识别符 (***)] 复选框。
- 通过将 Windows® 登录名称用作用户名以始终使用相同的用户帐户时
 - a 选择 [始终使用默认用户信息]。
 - b 从 [使用登录名称] 下拉列表框中选择 [指定作业所有者名称]。
 - c 指定 [密码]。
- 通过手动指定用户名以始终使用相同的用户帐户时
 - a 选择 [始终使用默认用户信息]。
 - b 从 [输入所有者名称] 下拉列表框中选择 [指定作业所有者名称]。
 - c 指定 [用户识别符] 和 [密码]。

8. 单击 [确定]。

9. 单击 [确定]。

● 将用户注册到打印机并设定打印限制

启用 [打印帐户管理]，将打印驱动程序或应用程序上指定的用户帐户信息注册到打印机，并设定打印限制。

1. 启动CentreWare Internet Services。



参照

- 有关如何启动CentreWare Internet Services的详情，请参见“启动 CentreWare Internet Services (58 页)”。

2. 单击 [打印机] 选项卡。

3. 为 [打印帐户管理] 选择 [有效]，然后单击 [应用新的设定]。



4. 单击 [重新启动]。

5. 打印机重启后，刷新网络浏览器。

6. 单击 [用户登记的编辑]。



7. 指定 [用户登记号码]，然后单击 [编辑]。

8. 在[用户名]和[密码]文本框中，输入打印驱动程序或应用程序上指定的帐户信息。



9. 在[重新输入密码]文本框中重新输入密码。

10. 在[彩色打印的限制页数]和[黑白打印的限制页数]文本框中输入所需值。

11. 单击[保存]。

5.2.4 允许打印没有帐户信息的作业

启用[帐户管理模式]时，无法打印没有帐户信息的作业。如果允许打印这些作业，请启用[无帐户用户打印]。也可允许仅以黑白打印。

以下为没有帐户信息的作业：









- 使用其他公司的打印驱动程序或实用程序生成的作业
- 使用以下功能提交的作业：
 - AirPrint
 - Google Cloud Print
 - Mopria 打印服务



补充









- 即使使用我们的打印驱动程序或应用程序，通过禁用打印驱动程序或应用程序的用户验证设定而生成的作业，也会被视为没有帐户信息的作业。

允许以彩色/黑白打印

1. 按  <菜单> 按钮。
2. 按▲或▼按钮选择[管理员菜单]，然后按  按钮。
3. 按▲或▼按钮选择[系统设定]，然后按  按钮。
4. 按▲或▼按钮选择[无帐户用户打印]，然后按  按钮。
5. 按▲或▼按钮选择[启用]，然后按  按钮。
6. 两次按  <返回> 按钮。
7. 按▲或▼按钮选择[自动以黑白打印彩色]，然后按  按钮。
8. 按▲或▼按钮选择[停用]，然后按  按钮。

9. 关闭打印机，然后重新打开。

允许仅以黑白打印

1. 按  <菜单> 按钮。
2. 按▲或▼按钮选择[管理员菜单]，然后按  按钮。
3. 按▲或▼按钮选择[系统设定]，然后按  按钮。
4. 按▲或▼按钮选择[无帐户用户打印]，然后按  按钮。
5. 按▲或▼按钮选择[启用]，然后按  按钮。
6. 两次按  <返回> 按钮。
7. 按▲或▼按钮选择[自动以黑白打印彩色]，然后按  按钮。
8. 按▲或▼按钮选择[启用]，然后按  按钮。
9. 关闭打印机，然后重新打开。

5.2.5 检查打印使用情况

打印报告以查看当前的打印限制设定和总打印页数。



- 有关如何打印报告的详情，请参阅“按照用户查看（137 页）”。

5.3 使用数字证书

发送打印数据或设定数据时使用数字证书的认证功能可加强安全性。

本章介绍如何管理数字证书。

打印机支持以下数字证书格式。

- PKCS#12
HTTPS、Wi-Fi (WPA-Enterprise)
- PKCS#7 (用于 CSR)
HTTPS



参照

- 有关数字证书错误的详情，请参阅“了解打印机消息 (99 页)”和“数字证书问题 (165 页)”。

以下是使用数字证书的典型设定流程。

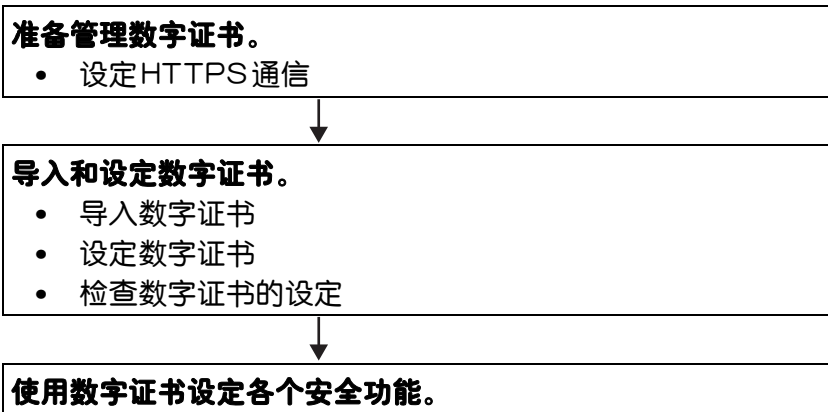

5.3.1 管理证书

本节以下介绍如何管理数字证书：

- “准备使用HTTPS通信 (93 页)”
- “创建并下载证书签名请求 (CSR) (94 页)”
- “导入数字证书 (94 页)”
- “设定数字证书 (94 页)”
- “确认数字证书的设定 (95 页)”
- “删除数字证书 (95 页)”
- “导出数字证书 (96 页)”

准备使用HTTPS通信

管理数字证书前，用自签名的证书设定HTTPS通信。

1. 启动 CentreWare Internet Services。



参照

- 有关如何启动CentreWare Internet Services的详情，请参见“启动 CentreWare Internet Services (58 页)”。

2. 单击 [属性] 选项卡 > 画面左窗格上的 [SSL/TLS 服务器通信]。

3. 对 [SSL/TLS 服务器通信] 选择 [有效] 复选框，然后单击 [应用]。

4. 单击 [重新启动]。

创建并下载证书签名请求 (CSR)



补充

- 若要从打印机下载 CSR，必须设定 HTTPS 通信。请参阅“准备使用HTTPS通信 (93 页)”。

1. 启动 CentreWare Internet Services。



参照

- 有关如何启动CentreWare Internet Services的详情，请参见“启动 CentreWare Internet Services (58 页)”。

2. 单击 [属性] 选项卡 > 画面左窗格上的 [SSL/TLS 服务器通信]。

3. 单击 [证书签名请求 (CSR)]。

4. 指定证书签名请求的各个项目，然后单击 [应用新的设定]。

5. 检查证书签名请求的设置，然后单击 [下载]。

6. 将CSR文件保存至计算机。

使用此CSR从信任的证书颁发机构接收签名的证书。

导入数字证书



重要

- 导入证书文件之前，备份证书文件。



补充

- 要导入数字证书，必须设定HTTPS通信。请参阅“准备使用HTTPS通信 (93 页)”。
- 请务必用Internet Explorer®导入证书。
- 导入PKCS#12格式的证书后，即使执行了导出，也不会导出密钥。

1. 启动 CentreWare Internet Services。



参照

- 有关如何启动CentreWare Internet Services的详情，请参见“启动 CentreWare Internet Services (58 页)”。

2. 单击 [属性] 选项卡 > 画面左窗格上的 [SSL/TLS 服务器通信]。

3. 单击 [导入证书]。

4. 输入密码。



补充

- 导入文件扩展名为 p7b 的 PKCS#7 格式证书时无需密码。

5. 再次输入密码。

6. 单击 [Browse] 的 [文件名]，然后选择要导入的文件。

7. 单击 [导入]。

设定数字证书

1. 启动 CentreWare Internet Services。



参照

- 有关如何启动CentreWare Internet Services的详情，请参见“启动 CentreWare Internet Services (58 页)”。

2. 单击 [属性] 选项卡 > 画面左窗格上的 [SSL/TLS 服务器通信]。

3. 单击 [证书管理]。

4. 执行以下操作：

要设定无线局域网（服务器）证书，请从 [类别] 列表中选择 [可信证书颁发机构]。
若要设定 SSL/TLS 服务器、SSL/TLS 客户端或无线局域网（客户端）的证书，请选择 [本地设备]。

5. 从 [证书的目的] 列表中选择使用的用途。

6. 单击 [显示列表]。



补充

- 如果该列表包含的证书超过了20个，则单击 [下一步] 以显示下一页。

7. 选择要关联的证书。

确保所选证书的 [有效性] 栏中显示 [*有效]。

8. 单击 [证书详细信息]。

9. 检查内容，然后单击右上角的 [证书的选择]。

确认数字证书的设置

1. 启动 CentreWare Internet Services。



参照

- 有关如何启动 CentreWare Internet Services 的详情，请参见“启动 CentreWare Internet Services (58 页)”。

2. 单击 [属性] 选项卡 > 画面左窗格上的 [SSL/TLS 服务器通信]。

3. 单击 [证书管理]。

4. 指定显示想要确认的证书的条件。

例如：要显示由信任的证书颁发机构颁发的证书，请从 [类别] 列表中选择 [可信证书颁发机构]。

5. 单击 [显示列表]。



补充

- 如果该列表包含的证书超过了20个，则单击 [下一步] 以显示下一页。

在 [有效性] 一栏内用星号显示为 [*有效] 的证书是与用途关联和当前使用的证书。

删除数字证书

1. 启动 CentreWare Internet Services。



参照

- 有关如何启动 CentreWare Internet Services 的详情，请参见“启动 CentreWare Internet Services (58 页)”。

2. 单击 [属性] 选项卡 > 画面左窗格上的 [SSL/TLS 服务器通信]。

3. 单击 [证书管理]。

4. 指定显示想要删除的证书的条件。

例如：要显示由信任的证书颁发机构颁发的证书，请从 [类别] 列表中选择 [可信证书颁发机构]。

5. 单击 [显示列表]。



补充

- 如果该列表包含的证书超过了20个，则单击 [下一步] 以显示下一页。

6. 选择所要删除的证书，然后单击 [证书详细信息]。

7. 单击右上角的 [删除]。



补充

- 删除证书时，会禁用与删除的证书关联的功能。要删除正在使用的证书，可预先将此功能设定为关闭或将关联切换到另一个证书，然后在删除该证书之前切换到另一个操作模式（如果可能）。

- 对于 SSL/TLS 服务器，将 HTTP-SSL/TLS 和 IPPS 通信设定为关闭。
- 对于 SSL/TLS 客户端，将 SMTP-SSL/TLS 和 IEEE 802.1x (EAP-TLS) 设定为关闭。
- 对于无线局域网，在删除证书之前将无线安全设定更改为非 WPA-Enterprise。

导出数字证书



补充

- 因为密钥未导出，所以导入的 PKCS # 12 格式证书只能导出为 PKCS # 7 证书。

1. 启动 CentreWare Internet Services。



参照

- 有关如何启动 CentreWare Internet Services 的详情，请参见“启动 CentreWare Internet Services (58 页)”。

2. 单击 [属性] 选项卡 > 画面左窗格上的 [SSL/TLS 服务器通信]。

3. 指定显示想要导出的证书的条件。

例如：要显示由信任的证书颁发机构颁发的证书，请从 [类别] 列表中选择 [可信证书颁发机构]。

4. 单击 [显示列表]。



补充

- 如果该列表包含的证书超过了 20 个，则单击 [下一步] 以显示下一页。

5. 选择所要导出的证书，然后单击 [证书详细信息]。

6. 单击 [证书的导出]。

5.3.2 设定功能

可使用数字证书设定各个安全功能。

- “设定使用 SSL/TLS 的服务器证书 (HTTP/IPP) (96 页)”
- “设定 SMTP-SSL/TLS 通信 (97 页)”
- “设定无线局域网 WPA-Enterprise (EAP-TLS) (97 页)”
- “设定无线局域网 WPA-Enterprise (PEAPV0-MS-CHAPV2、EAP-TTLS PAP、EAP-TTLS CHAP) (98 页)”

设定使用 SSL/TLS 的服务器证书 (HTTP/IPP)

1. 导入要与使用 SSL/TLS 的服务器一起使用的证书。



参照

- 请参阅“导入数字证书 (94 页)”。

2. 设定要与使用 SSL/TLS 的服务器一起使用的证书。



参照

- 请参阅“设定数字证书 (94 页)”。

3. 确保证书设定正确。



参照

- 请参阅“确认数字证书的设定 (95 页)”。



补充

- 确认关联了新设定的证书，而不是关联了自签名的证书。

4. 重启打印机后，在用 HTTP/IPP-SSL/TLS 进行通信时如上所述设定的证书用作服务器证书。

设定 SMTP-SSL/TLS 通信

1. 启动 CentreWare Internet Services。



参照

- 有关如何启动CentreWare Internet Services的详情，请参见“启动 CentreWare Internet Services (58 页)”。

2. 单击 [属性] 选项卡 > 画面左窗格上的 [SSL/TLS 服务器通信]。

3. 从 [SMTP – SSL/TLS 通信] 下拉列表框中选择所需连接方法。

4. 单击 [应用新的设定]。

打印机将重新启动并启用设置。

设定无线局域网 WPA-Enterprise (EAP-TLS)



补充

- 要管理数字证书，必须设定HTTPS通信。请参阅“准备使用HTTPS通信 (93 页)”。
- 仅当从 [网络类型] 下拉列表框中选择 [Infrastructure] 时，WPA-Enterprise 才可用。
- 请务必用Internet Explorer® 导入证书。
- 导入PKCS#12格式的证书后，即使执行了导出，也不会导出密钥。

1. 导入要与无线局域网一起使用的证书 (服务器或根证书)。



参照

- 请参阅“导入数字证书 (94 页)”。

2. 设定无线局域网的数字证书 (服务器或根证书)。



参照

- 请参阅“设定数字证书 (94 页)”。

3. 确保证书设定正确。



参照

- 请参阅“确认数字证书的设定 (95 页)”。

4. 导入要与无线局域网一起使用的证书 (客户端或客户端证书)。



参照

- 请参阅“导入数字证书 (94 页)”。

5. 设定无线局域网的数字证书 (客户端或客户端证书)。



参照

- 请参阅“设定数字证书 (94 页)”。

6. 确保证书设定正确。



参照

- 请参阅“确认数字证书的设定 (95 页)”。

7. 为 EAP-TLS 设定 WPA-Enterprise。

- a 启动 CentreWare Internet Services。



参照

- 有关如何启动CentreWare Internet Services的详情，请参见“启动 CentreWare Internet Services (58 页)”。

- b 单击 [属性] 选项卡 > 画面左窗格上的 [Wi-Fi]。

- c 从 [安全设定] 的 [加密] 下拉列表框中选择 [WPA-Enterprise-AES/WPA2-Enterprise-AES]。



补充

- 仅当以下步骤正确设定时，[WPA-Enterprise-AES/WPA2-Enterprise-AES] 才可用。
 - 导入数字证书
 - 设定数字证书
 - 确认数字证书的设定
- d 设定 [WPA-Enterprise] 的 [EAP-标识]。
- e 从 [WPA-Enterprise] 的 [认证方式] 下拉列表框中选择 [EAP-TLS]。
- f 单击 [应用新的设定]。

设定无线局域网 WPA-Enterprise (PEAPV0-MS-CHAPV2、EAP-TTLS PAP、EAP-TTLS CHAP)



补充

- 要管理数字证书，必须设定HTTPS通信。请参阅“准备使用HTTPS通信 (93 页)”。
- 仅当从 [网络类型] 下拉列表框中选择 [Infrastructure] 时，WPA-Enterprise 才可用。
- 请务必用Internet Explorer[®]导入证书。
- 导入PKCS#12格式的证书后，即使执行了导出，也不会导出密钥。

1. 导入要与无线局域网一起使用的证书 (服务器或根证书)。



参照

- 请参阅“导入数字证书 (94 页)”。

2. 设定无线局域网的数字证书 (服务器或根证书)。



参照

- 请参阅“设定数字证书 (94 页)”。

3. 确保证书设定正确。



参照

- 请参阅“确认数字证书的设定 (95 页)”。

4. 为 PEAPV0-MS-CHAPV2、EAP-TTLS PAP 或 EAP-TTLS CHAP 设定 WPA-Enterprise。

- a 启动 CentreWare Internet Services。



参照

- 有关如何启动CentreWare Internet Services的详情，请参见“启动 CentreWare Internet Services (58 页)”。

- b 单击 [属性] 选项卡 > 画面左窗格上的 [Wi-Fi]。

- c 从 [安全设定] 的 [加密] 下拉列表框中选择 [WPA-Enterprise-AES/WPA2-Enterprise-AES]。



补充

- 仅当以下步骤正确设定时，[WPA-Enterprise-AES/WPA2-Enterprise-AES] 才可用：
 - 导入数字证书
 - 设定数字证书
 - 确认数字证书的设定
- d 设定 [WPA-Enterprise] 的 [EAP-标识]、[登录名] 和 [密码]。
- e 从 [WPA-Enterprise] 的 [认证方式] 下拉列表框中选择以下之一：
 - [PEAPV0 MS-CHAPV2]
 - [EAP-TTLS PAP]
 - [EAP-TTLS CHAP]
- f 单击 [应用新的设定]。

5.4 了解打印机消息

操作面板上会显示相应的错误消息，用于说明打印机的当前状态并指示须解决的某些打印机故障。本章提供了状态代码列表，并指导您可以如何操作来清除错误消息。当您联系客户支持询问有关错误时，要先准备好状态代码和消息。



重要

- 出错时，打印机上现有的打印数据及打印机内存中累积的信息可能会损坏。



补充

- 状态代码在错误消息内列出。
- 对于本章中未列出的状态代码，请参阅每条错误消息的说明。

状态代码	解决措施
004-310	关闭打印机。确保纸盘正确安装，然后开启打印机。如果重复出现这个故障，则联系客户支持。
010-397	定影器组件中出现错误。请关闭打印机，然后再次开机。如果重复出现这个故障，则联系客户支持。
016-338	请关闭打印机，然后再次开机。如果重复出现这个故障，则联系系统管理员。
016-404	证书 DB 无效。请与系统管理员联系。按 OK 按钮开始初始化，然后重启打印机。
016-405	安全设定不匹配。初始化安全设定，然后关闭打印机再重新打开，重启打印机。有关安全重置的事宜，请与系统管理员联系。
016-520	打印机的证书无效。请与系统管理员联系。用CentreWare Internet Services重新设定源于其他可连接客户端的证书。如果没有设备可以连接，断开以太网电缆，关闭IPsec，然后用CentreWare Internet Services重新设定证书。
016-521	目标客户端的证书无效。请与系统管理员联系。查看目标客户端的证书并重新设定。
016-541	使用无线局域网Mixed Mode Enterprise或WPA2-Enterprise时无法正确引用服务器或客户端的无线证书。要求系统管理员用有线网络连接打印机，初始化无线设定，导入无线证书，然后再次设定Mixed Mode Enterprise或WPA2-Enterprise。
016-542	在获取以Mixed Mode Enterprise或WPA2-Enterprise方式运行的证书时服务器证书出错。这是服务器证书的问题，例如正与Radius服务器一起使用的服务器证书的有效期已经到期。要求系统管理员检查正与Radius服务器一起使用的服务器证书。
016-543	使用无线局域网Mixed Mode Enterprise或WPA2-Enterprise时出现服务器或客户端的无线证书损坏错误。要求系统管理员用有线网络连接打印机，初始化无线设定，导入无线证书，然后再次设定Mixed Mode Enterprise或WPA2-Enterprise。
016-718	内存不足以打印时出现错误。打印作业被取消和删除。缩小打印作业的数据大小或使用RAM盘时的RAM盘大小。



参照

- 有关详情，请参阅“数字证书问题（165页）”。



参照

- 有关RAM盘功能的详情，请参阅“[RAM磁盘]（52页）”。

状态代码	解决措施
016-720	包括不支持的页面描述语言 (PDL)。使用支持的打印驱动程序。  参照 • 有关如何安装打印驱动程序的详情, 请参见“安装用于Windows®的软件 (22 页)”和“安装用于Mac OS X的软件 (25 页)”。
016-757	该帐户未注册。请与系统管理员联系。
016-758	此功能无法使用。请与系统管理员联系。
016-759	超过了可打印的页数限制。请与系统管理员联系。
016-799	按 [OK] 按钮以清除消息并取消当前打印作业。检查打印驱动程序的打印机配置。
016-924	当连接至无线网络, 且加密方式设定为WEP时, 则无法使用从“软件/产品手册”光盘启动的[快速安装], 来配置无线网络设定。当无线网络访问点的加密方式为WEP时, 请使用打印机操作面板配置无线网络设定。  参照 • 有关无线网络设定的详细信息, 请参阅“手动连接到无线网络 (20 页)”。
024-965	确认纸盘设定中指定的纸张尺寸和类型与纸盘内装入的纸张尺寸和类型相匹配。
024-966	
024-969	
027-446	更改IPv6地址以避免重复。请关闭打印机, 然后再次开机。
027-452	更改IPv4地址以避免重复。请关闭打印机, 然后再次开机。
042-700	请稍等, 直到打印机冷却, 然后重启打印机。如果重复出现这个故障, 则联系客户支持。
077-301	关闭右侧盖。
077-304	请关闭后盖。
091-911	取下用过的废粉盒, 然后安装新的墨粉盒。  参照 • 有关详情, 请参阅“更换废粉盒 (115 页)”。
091-913	取下用过的指定颜色的感光鼓, 然后安装新的感光鼓。
091-932	 参照
091-933	• 有关详情, 请参阅“更换感光鼓 (110 页)”。
091-934	
091-914	重新插入指定颜色的感光鼓。如果消息依旧, 更换此感光鼓。  参照
091-915	• 有关详情, 请参阅“更换感光鼓 (110 页)”。
091-917	
091-918	
091-919	
091-920	
091-922	
091-923	

状态代码	解决措施	
091-921	确保完全安装了指定颜色的感光鼓。	
091-927	 参照 • 有关详情, 请参阅“更换感光鼓 (110 页)”。	
091-928		
091-929		
091-960	取下不支持的指定颜色感光鼓, 然后安装支持的感光鼓。	
091-961	 参照 • 有关详情, 请参阅“更换感光鼓 (110 页)”。	
091-962		
091-963		
092-310	关闭打印机。用洁净干爽的棉签清洁彩色墨粉浓度 (CTD) 传感器, 然后开启打印机。如果重复出现这个故障, 则联系客户支持。	
	 参照 • 有关详情, 请参阅“清洁彩色墨粉浓度 (CTD) 传感器 (117 页)”。	
093-925	关闭打印机。确保指定颜色的墨粉筒正确安装, 然后开启打印机。状态代码因墨粉筒的颜色而异。如果重复出现这个故障, 则联系客户支持。  参照 • 有关详情, 请参阅“更换墨粉筒 (108 页)”。	
093-928		
093-950		
093-951		
093-952		
093-980		
093-981		
093-982		
093-926		取下不支持的指定颜色墨粉筒, 然后安装支持的墨粉筒。
093-960		 参照 • 有关详情, 请参阅“更换墨粉筒 (108 页)”。
093-961		
093-962		
093-930	取下用过的指定颜色墨粉筒, 然后安装新的墨粉筒。	
093-931	 参照 • 有关详情, 请参阅“更换墨粉筒 (108 页)”。	
093-932		
093-933		
093-970	确保完全安装了指定颜色的墨粉筒。	
093-971	 参照 • 有关详情, 请参阅“更换墨粉筒 (108 页)”。	
093-972		
093-973		
193-700	安装了非原装墨粉筒。检查设定以启用非原装模式。	
	 参照 • 有关详情, 请参阅“非原装模式 (175 页)”。	

6 维护打印机

6.1	管理打印机	103
6.2	关于消耗品	106
6.3	更换消耗品	108
6.4	清洁打印机	117
6.5	移动打印机	126
6.6	拆下 Wi-Fi 适配器和选购配件	127
6.7	计算打印页数	137

6.1 管理打印机

您需要完成某些任务以保证最佳打印质量。

6.1.1 通过 CentreWare Internet Services 管理打印机

当打印机安装在 TCP/IP 环境中时，您可以使用 CentreWare Internet Services 检查打印机状态、本打印机的消耗品剩余量和放置的纸张。您也可以使用 CentreWare Internet Services 配置打印机设置。



参照

- 有关如何启动 CentreWare Internet Services 的详情，请参见“启动 CentreWare Internet Services (58 页)”。

6.1.2 通过电子邮件检查打印机状态

当打印机连接在可以发送和接收电子邮件的网络环境中时，打印机可以向指定的电子邮件地址发送含有下列信息的电子邮件报告：

- 打印机和消耗品的状态
- 打印机发生错误的错误状态

设置电子邮件环境

1. 确保打印机连接在网络上。
2. 启动 CentreWare Internet Services。



参照

- 有关如何启动 CentreWare Internet Services 的详情，请参见“启动 CentreWare Internet Services (58 页)”。

3. 单击 [属性] 选项卡。
4. 根据电子邮件环境配置以下设置。



参照

- 有关详细信息，请参阅 CentreWare Internet Services 的帮助。

5. 单击 [应用]，然后重启打印机。

项目	要配置的项目	说明
[寄送通知]	[接收方邮件地址]	设置用于接收打印机状态变更或错误信息通知的电子邮件地址。
	[通知项目]	设置通过电子邮件发送的通知内容。
[端口启动]	[StatusMessenger]	选择 [选择有]。

项目	要配置的项目	说明
[通信协议设定] > [电子邮件]	[机器邮件地址], [SMTP服务器-地址], [SMTP服务器-端口 号码], [发送时的认证方式], [SMTP AUTH-登录 名称], [密码], [SMTP服务器的连接 状态], [POP3服务器-地址], [POP3服务器-端口 号码], [POP3服务器-登录 名称], [密码], [POP3服务器-接收 间隔], [APOP设定], [POP3服务器的连接 状态]	选择发送和接收电子邮件的相应设置。
	[允许接收的邮件地址]	当设定检查信息和更改电子邮件地址设定的许可时, 输入允许接收电子邮件的电子邮件地址。如果没有在此输入地址, 打印机将接收所有用户的电子邮件。
	[StatusMessenger 用密码]	设定访问打印机的密码 (只读和读取/写入) 时, 在 [密码] 字段中输入密码。
	[打印用密码]	设定打印电子邮件的密码时, 在 [密码] 字段中输入密码。

将电子邮件发送到打印机

您可以在检查打印机状态或更改打印机设定时对电子邮件指定任何标题。
使用下一章中所述的命令创建电子邮件的文本。

● 命令规则

- 对所有命令前置“#”，并在电子邮件顶部指定 #Password 命令。
- 将忽略没有“#”的命令行。
- 每行写入一个命令并用空格或制表符分隔各个命令和参数。



补充

- 如果一封电子邮件中写入两次或更多次相同的命令, 将忽略第二个及以后的命令。

命令	参数	说明
#Password	密码	当设定只读密码时, 在电子邮件顶部使用此命令。当不设定密码时, 您可以省略此命令。
#NetworkInfo		当您想要检查网络设定列表上的信息时, 设定此项。
#Status		当您想要检查打印机状态时, 设定此项。

● 命令示例

当只读密码为“ronly”时检查打印机状态:
#Password ronly

#Status
#NetworkInfo

6.2 关于消耗品

6.2.1 消耗品



补充

- 使用非富士施乐推荐的消耗品 / 定期更换零件可能会降低机器的质量和性能。请务必使用富士施乐推荐的消耗品 / 定期更换零件。

产品名称	产品代码	可打印页数
标准容量墨粉筒 (K)	CT202614	3,000 页
标准容量墨粉筒 (C)	CT202615	3,000 页
标准容量墨粉筒 (M)	CT202616	3,000 页
标准容量墨粉筒 (Y)	CT202617	3,000 页
大容量墨粉筒 (K)	CT202618	6,000 页
大容量墨粉筒 (C)	CT202619	6,000 页
大容量墨粉筒 (M)	CT202620	6,000 页
大容量墨粉筒 (Y)	CT202621	6,000 页
感光鼓套件 (K)	CT351100	50,000 页
感光鼓套件 (C)	CT351101	50,000 页
感光鼓套件 (M)	CT351102	50,000 页
感光鼓套件 (Y)	CT351103	50,000 页
废墨粉筒	EL500293	30,000 页

回收消耗品

- 为了保护环境和有效利用资源，Fuji Xerox 公司回收墨粉筒、感光鼓（感光器）和废粉盒，以制造可循环使用的零件、材料或者节省能源。
- 需要妥善处理废弃的墨粉筒、感光鼓（感光器）和废粉盒。禁止打开墨粉筒和感光鼓（感光器）。请送还当地 Fuji Xerox 代表。

6.2.2 检查消耗品的状态

如果打印机连接到网络，CentreWare Internet Services 可以对剩余的墨粉量提供即时反馈。在网络浏览器中输入打印机的 IP 地址可查看此信息。当打印机需要消耗品时，您还可以设置打印机向您发送电子邮件警告。有关详情，请参阅“通过电子邮件检查打印机状态（103 页）”。

在操作面板上，也可以检查以下内容。

- 需要更换的任何消耗品或维护项目（不过打印机一次只能显示一个项目的信息）。
- 每个墨粉筒中剩余的墨粉量。



补充

- 如果打印机连接到装有 Windows® Vista 或更新版本的计算机，您也可以从 Print & Scan Hub 检查消耗品的状态。

6.2.3 订购消耗品

您可以联系 Fuji Xerox 在当地的代理公司或授权的经销商订购墨粉筒、感光鼓和废粉盒。

6.2.4 存放打印介质

存放打印介质时，为了避免可能发生的送纸问题和打印质量不均匀，需要注意以下事项：

- 要实现最佳打印质量，请将打印介质保存在温度约 21° C、相对湿度为 40 % 的环境中。
- 请将装有打印介质的箱子放在托架或架子上，不要直接放在地面上。
- 如果从原包装箱中取出单包打印介质进行保存，请确保将其放在平坦的表面上，以免边缘弯曲或卷曲。
- 请勿在打印介质包上放置任何物品。

6.2.5 存放消耗品

使用前，应将消耗品存放在原包装中。请勿将消耗品存放在下列场所中：

- 温度超过 40° C 的地方
- 温度或湿度变化特别大的环境中
- 直射的阳光下
- 灰尘较多的地方
- 长时间放置在车厢内
- 有腐蚀性气体的环境中
- 潮湿环境

6.3 更换消耗品

提供以下消耗品作为更换部件。

- 墨粉筒
- 感光鼓
- 废粉盒



警告

- 请勿使用吸尘器清理散落的墨粉、本产品内剩余的墨粉、墨粉筒以及废粉盒。吸尘器内的电火花可能导致着火并引起粉尘爆炸。请使用扫帚清扫或用湿布擦拭散落的墨粉。如果散落大量墨粉，请联系当地富士施乐代表。
- 请勿将墨粉筒投入明火中。墨粉筒中剩余的墨粉可能着火，导致灼伤或爆炸。如果您有不再使用的墨粉筒，请联系当地富士施乐代表进行处理。
- 请勿将废粉盒丢入明火中。否则墨粉可能着火并引起烧伤或爆炸事故。如果您有不再使用的废粉盒，请联系当地富士施乐代表进行处理。



注意

- 感光鼓和墨粉筒应远离儿童放置。如果儿童误吞食了墨粉，应立即将墨粉吐出，用水漱口，及多饮水，并尽快联络医生。
- 更换感光鼓及墨粉筒时，请小心避免墨粉散落。若墨粉散落，请注意不要让墨粉接触到衣服、皮肤、眼睛和嘴等部位，也不要吸入墨粉。
- 如果皮肤或衣服上附着了墨粉时，请用肥皂及水清洗干净。如果墨粉颗粒进入眼睛，应用大量的水冲洗至少15分钟，直至疼痛感消失。必要时，向医生咨询。如果吸入了墨粉颗粒，应转移到空气新鲜的地方，并用大量的水漱口。如果吞食了墨粉，应将墨粉吐出，用水漱口，并饮用大量的水，并立即向医生咨询。

6.3.1 更换墨粉筒

富士施乐墨粉筒只能通过富士施乐购买。

建议您为本打印机选用富士施乐墨粉筒。使用非富士施乐提供的配件、部件或组件产生的问题不在富士施乐提供的保修服务范围之内。

概述

打印机的墨粉筒有四种颜色：黑色(K)、黄色(Y)、洋红色(M)和青色(C)。

当墨粉筒达到使用寿命时，LCD面板上就会显示以下消息。

以下信息使用黑色墨粉筒为例。

消息	剩余页产量*2	打印机状态和操作
“黑色墨粉不足 请尽快更换” *1	工厂安装： 约240页 标准容量墨粉筒： 约60页 高容量墨粉筒： 约60页	墨粉已不足。请准备新的。
“检查墨粉筒 更换黑色墨粉筒”	—	墨粉筒墨粉为空。用新墨粉筒更换旧墨粉筒。

*1 只有在使用Fuji Xerox墨粉筒（非原装模式禁用）时才会显示此消息。

*2 剩余页产量因打印条件、文档内容和开/关打印机的频率而异。有关详情，请参阅“消耗品（106页）”。

! 重要

- 将用过的墨粉筒放到地板或桌子上时，请在墨粉筒下面垫几张纸，用于接住可能溅出的墨粉。
- 请勿再次使用从打印机中取出的旧墨粉筒。否则可能会影响打印质量。
- 请勿摇晃或敲击用过的墨粉筒。残留的墨粉可能会溅出。
- 建议在从包装中取出墨粉筒后的一年内将其用尽。

💡 补充

- 即使打印机已用尽彩色墨粉，也可进行黑白打印。但是，请尽早更换墨粉筒。

更换墨粉筒

💡 补充

- 确保取出墨粉筒之前从手送纸盘出所有纸张，并盖上手送纸盘盖。

1. 抓住前盖两侧的握把，向下拉打开前盖。

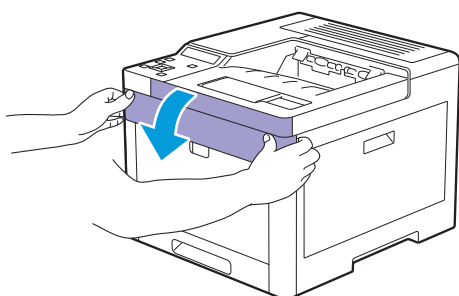

2. 抓住想要更换的墨粉筒上的手柄，然后将其拉出。

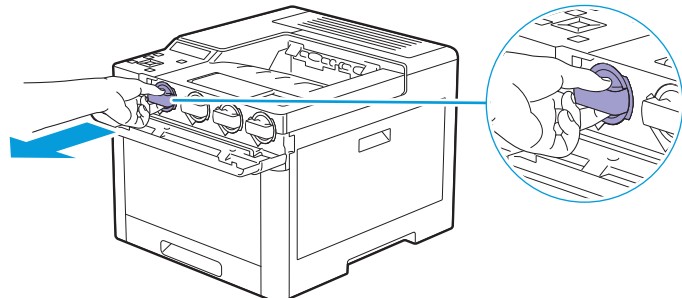

! 重要

- 请勿摇晃用过的墨粉筒。摇晃墨粉筒可能导致墨粉溅出。

3. 拆开所需颜色的新墨粉筒的包装。

4. 摇晃六次新的墨粉筒，让墨粉均匀地散开。

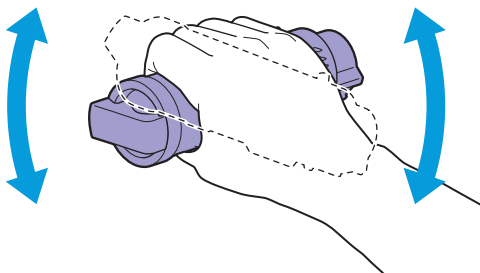

5. 将墨粉筒与相应墨粉筒插槽上的凹口对齐，然后插入墨粉筒。

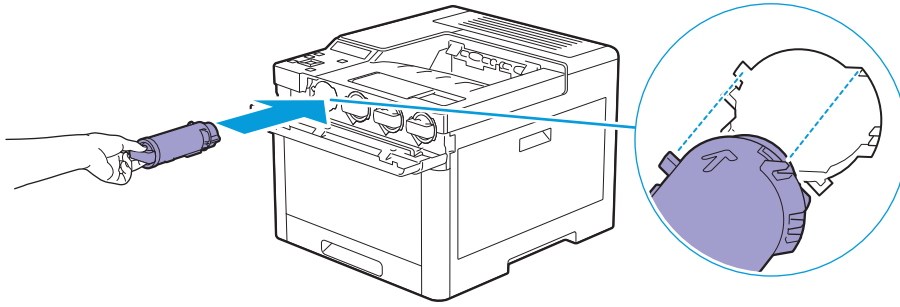

6. 将墨粉筒推到底，直到咔嗒到位。

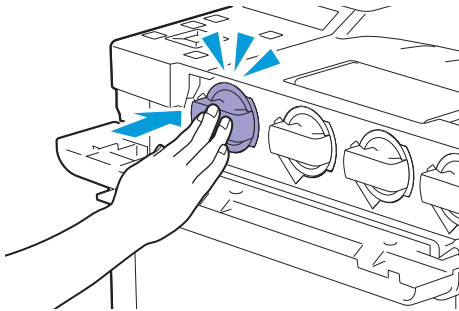

7. 关闭前盖。

6.3.2 更换感光鼓

重要

- 避免感光鼓遭受强光。如果右侧盖保持打开达 3 分钟以上，打印质量可能会下降。

概述

打印机的感光鼓有四种颜色：黑色(K)、黄色(Y)、洋红色(M)和青色(C)。

当感光鼓达到使用寿命时，LCD 面板上就会显示以下消息。

以下信息使用黑色感光鼓为例。

消息	剩余页产量	打印机状态和操作
“黑色感光鼓 请尽快更换”	约60页	感光鼓接近使用寿命。请准备新的。
“更换黑色 感光鼓”	—	感光鼓已达到使用寿命。用新感光鼓更换旧感光鼓。

补充

- 当事先将[感光鼓已到寿命期]设定为[继续打印]时，即使感光鼓达到使用寿命，打印机也不会停止，并且可以继续操作打印机。由于不能保证打印质量，建议更换新的感光鼓。有关设定的详情，请参阅“[感光鼓已到寿命期] (53 页)”。

更换感光鼓

1. 打开右侧盖。

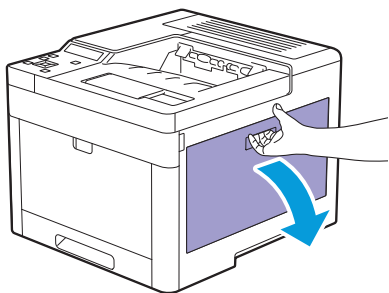

2. 按下锁闩从打印机中松开废粉盒。

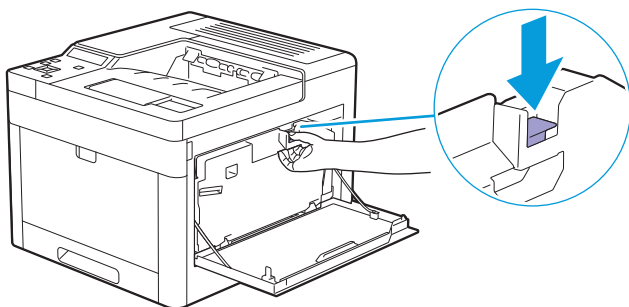

3. 轻轻向上拉废粉盒。

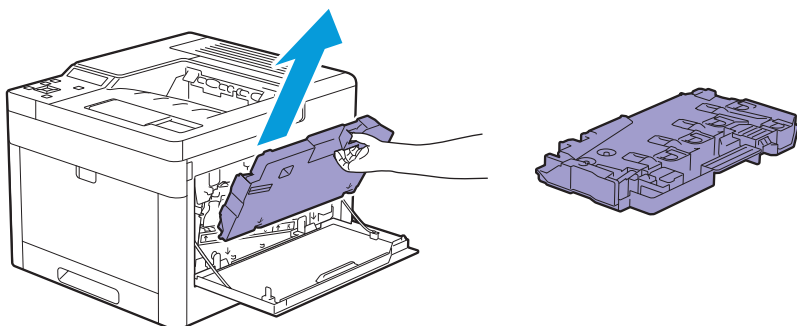

重要

- 拿出废粉盒时小心不要坠落废粉盒。
- 拆下废粉盒后，请勿接触图示的部分。墨粉会弄脏或污染您的手。

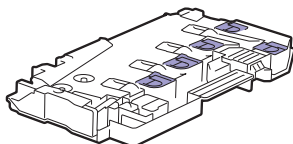

- 4. 将废粉盒放在平面上。**
始终保持安装到打印机的那面朝上。

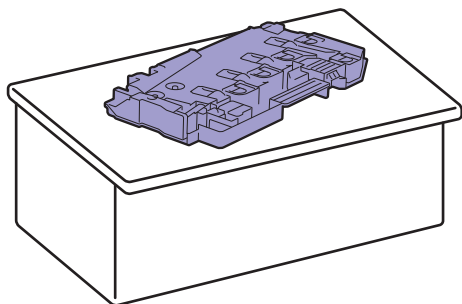

重要

- 切勿让安装到打印机的那面朝下。否则可能导致墨粉溅出。

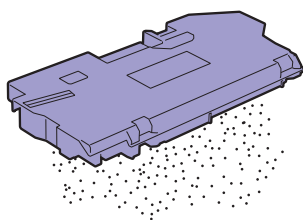

- 5. 拉下想要更换的感光鼓上的凸舌。**

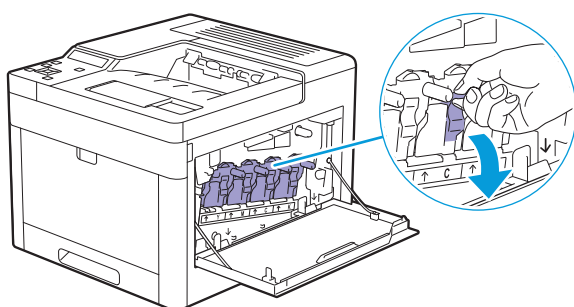

- 6. 拉动凸舌将感光鼓拉出一半，然后用另一只手从下方托住感光鼓，并将其全部拉出。**

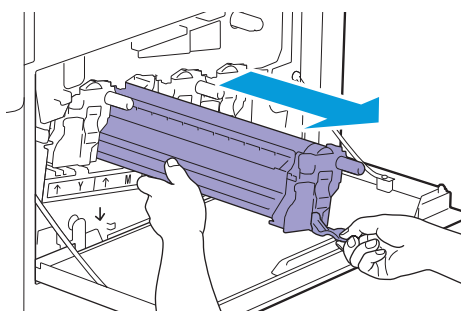

- 7. 拆开所需颜色的新感光鼓的包装。**

8. 将橙色的保护盖从感光鼓上拆下。

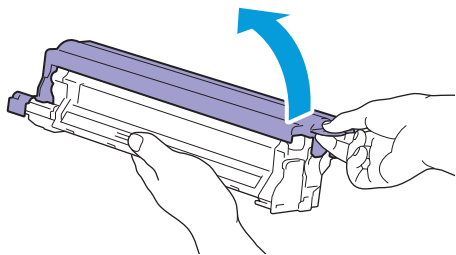

9. 将感光鼓插入到相应的感光鼓插槽内，然后将其推到位。

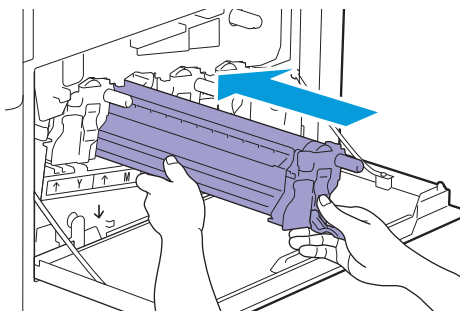

10. 向上拉感光鼓上的凸舌。

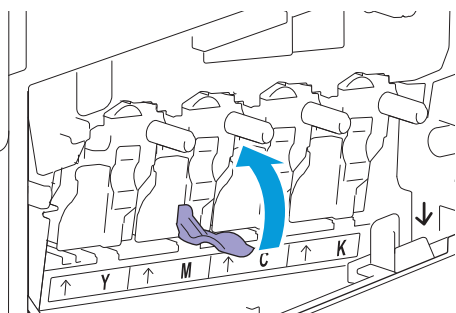

11. 从打印机内部拉出清洁杆。

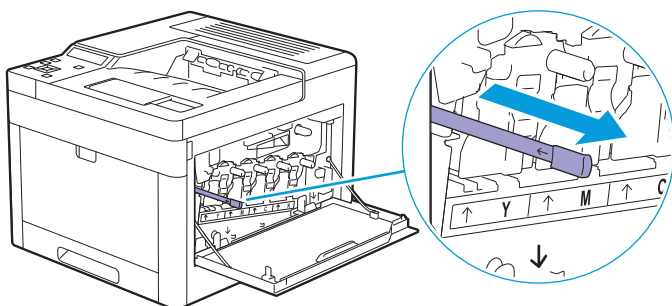

12. 将清洁棒插入感光鼓上的凸舌孔，并插到底，然后将其拉出。

 补充

- 垫侧朝上插入清洁棒。
- 无需反复前后移动清洁棒。

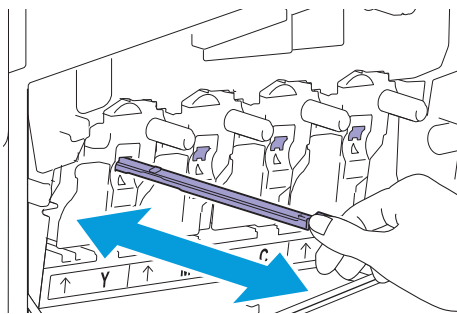

13. 将清洁棒放回原来的位置。

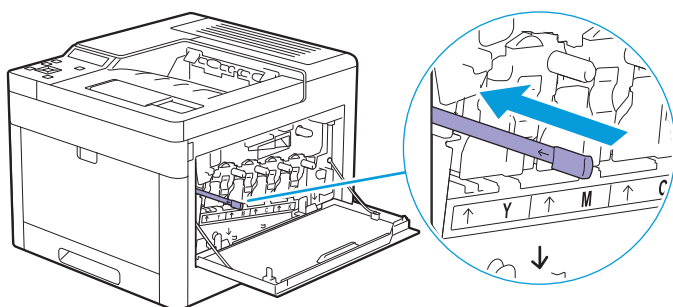

14. 重新插入废粉盒。

确保底部的两个凹形部分放入打印机的托架内。

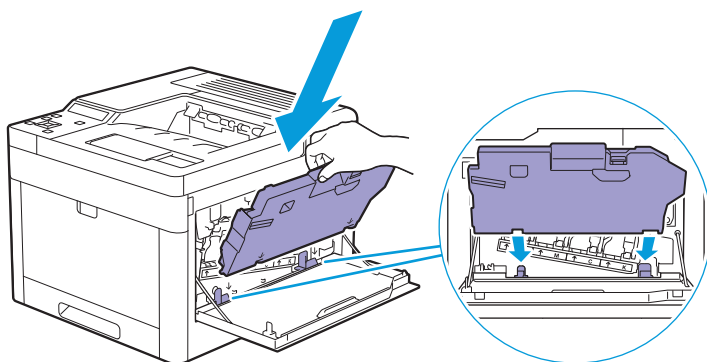

15. 按压废粉盒的手柄，直到听到咔嗒一声为止。

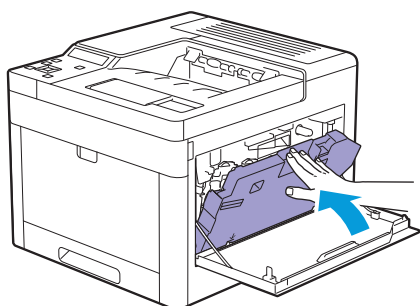

16. 关闭右侧盖。

6.3.3 更换废粉盒

概述

当废粉盒达到使用寿命时，LCD 面板上就会显示以下消息。

消息	剩余页产量	打印机状态和操作
“废粉盒 请尽快更换”	约3,000页	废粉盒接近使用寿命。请准备新的。
“检查废粉盒 更换废粉盒”	—	废粉盒已达到使用寿命。用新废粉盒更换旧废粉盒。

更换废粉盒

1. 打开右侧盖。

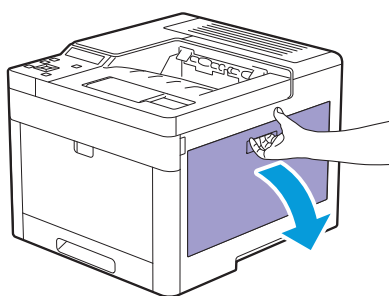

2. 按下锁闩从打印机中松开废粉盒。

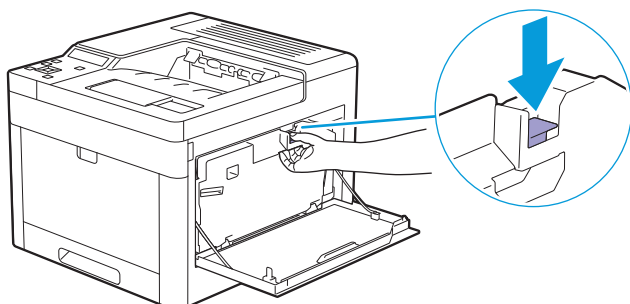

3. 轻轻向上拉废粉盒。

确保安装到打印机的那面朝上，因而废粉不会溅出。

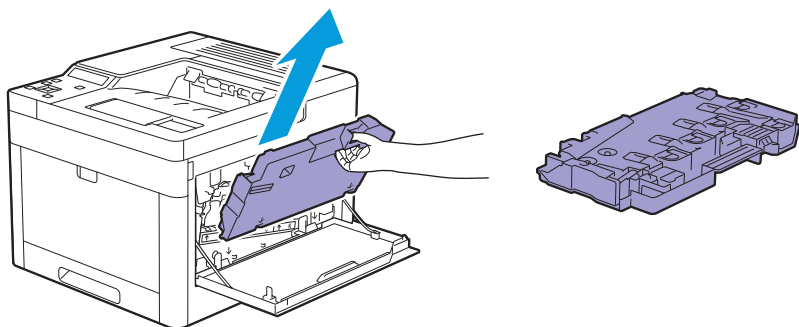

重要

- 拿出废粉盒时小心不要坠落废粉盒。
- 拆下废粉盒后，请勿接触图示的部分。墨粉会弄脏或污染您的手。

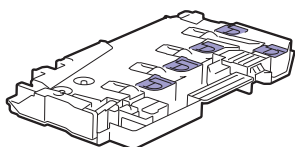

4. 将用过的废粉盒插入新废粉盒随附的塑料袋，并密封塑料袋。

5. 拆开新废粉盒的包装。

6. 插入废粉盒。

确保底部的两个凹形部分放入打印机的托架内。

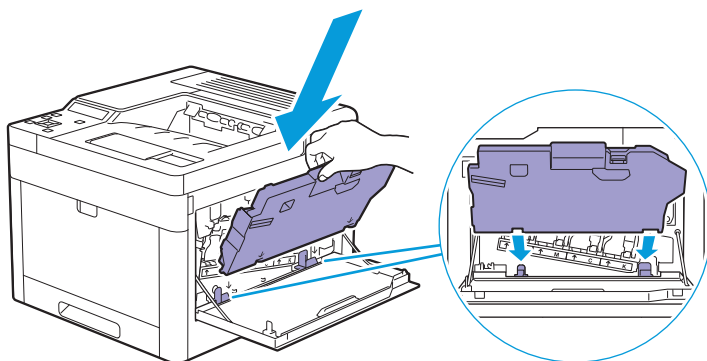

7. 按压废粉盒的手柄，直到听到咔嗒一声为止。

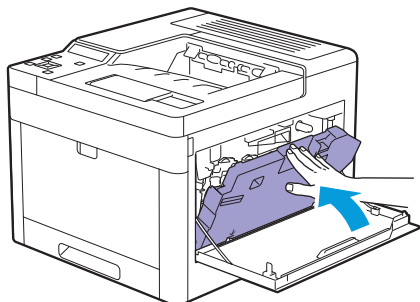

8. 关闭右侧盖。

6.4 清洁打印机



警告

- 清洁本产品时，请使用专用清洁材料。使用其它材料可能会导致性能下降。请勿使用喷雾清洁剂，否则可能会导致火灾和爆炸。



注意

- 清洁本产品之前，请关闭机器电源并拔下电源插头。在机器电源打开的状态下进行工作可能会引起触电。
- 清洁本产品之前，请先关闭机器及配电盘的电源。在机器电源打开的状态下进行工作可能会引起触电。

6.4.1 清洁打印机内部

清洁彩色墨粉浓度 (CTD) 传感器



补充

- 只有在操作面板上显示有关CTD传感器的警告时，才需要清洁CTD传感器。

1. 确保打印机已关闭。
2. 拉起后盖的手柄杆，打开后盖。

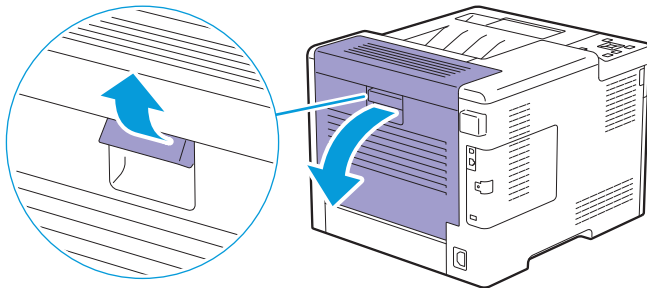

3. 用洁净干爽的棉签清洁 CTD 传感器。

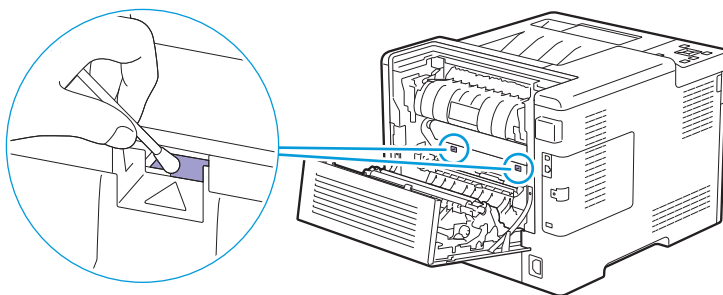

4. 请关闭后盖。

清洁 LED 打印头

要避免因 LED 打印头上的污渍而令打印质量下降，可在每次更换感光鼓时使用清洁棒清洁 LED 打印头。

1. 打开右侧盖。

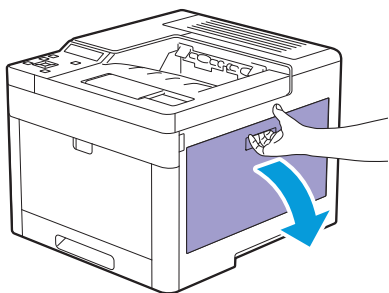

2. 按下锁闩从打印机中松开废粉盒。

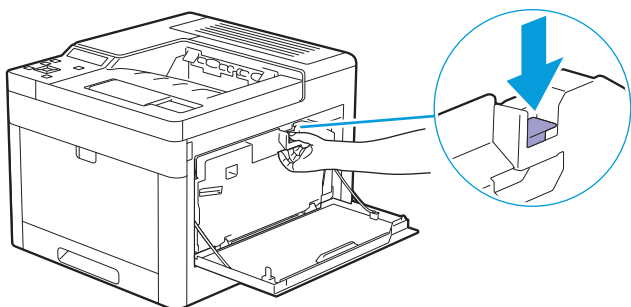

3. 轻轻向上拉废粉盒。

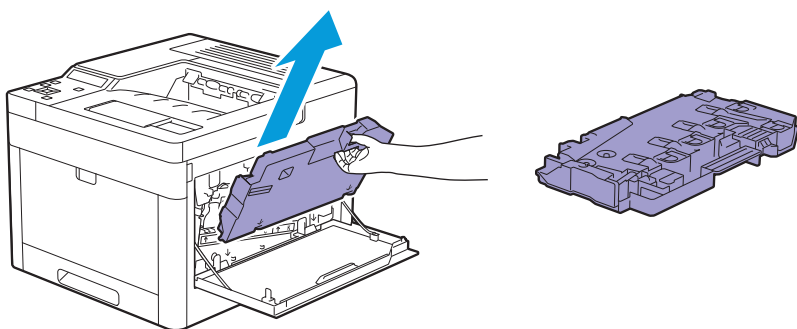

! 重要

- 拿出废粉盒时小心不要坠落废粉盒。
- 拆下废粉盒后，请勿接触图示的部分。墨粉会弄脏或污染您的手。

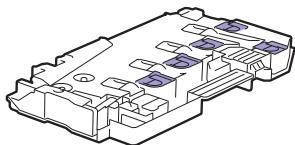

- 4. 将废粉盒放在平面上。**
始终保持安装到打印机的那面朝上。

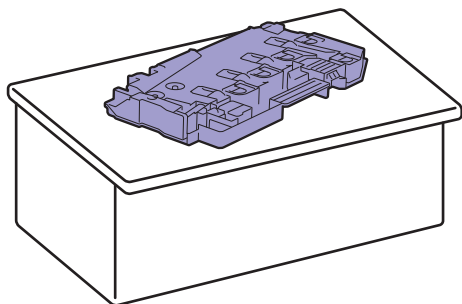

重要

- 切勿让安装到打印机的那面朝下。否则可能导致墨粉溅出。

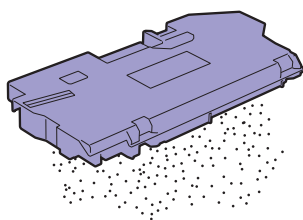

- 5. 从打印机内部拉出清洁杆。**

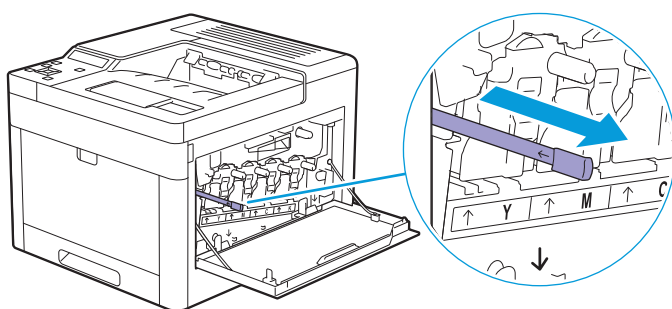

- 6. 将清洁棒插入感光鼓上凸舌的四个孔之一，并插到底，然后将其拉出。**



补充

- 垫侧朝上插入清洁棒。
- 无需反复前后移动清洁棒。

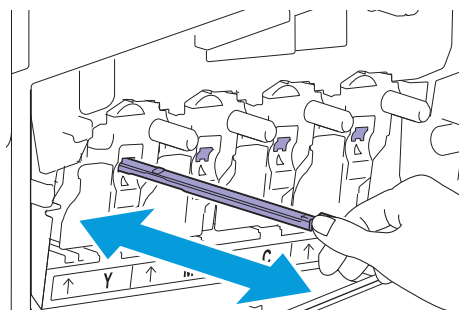

- 7. 对另外三个孔重复步骤 6。**

8. 将清洁棒放回原来的位置。

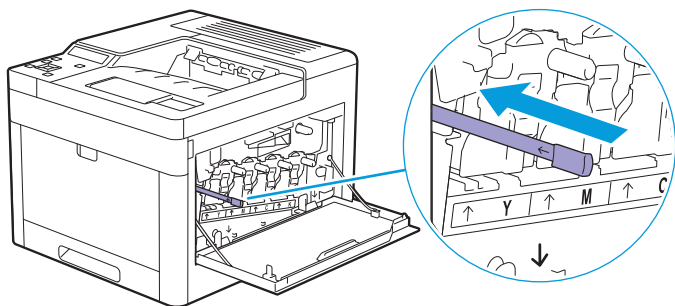

9. 插入废粉盒。

确保底部的两个凹形部分放入打印机的托架内。

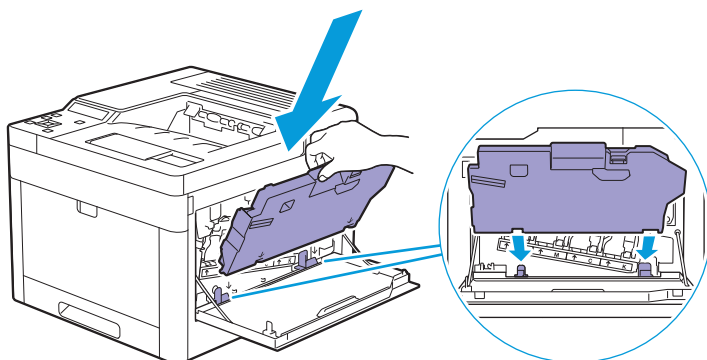

10. 按压废粉盒的手柄，直到听到咔嗒一声为止。

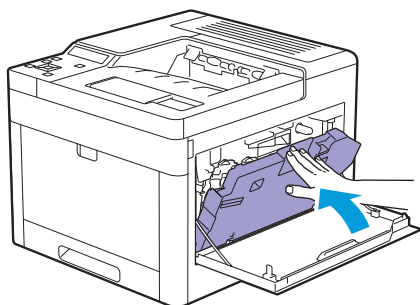

11. 关闭右侧盖。

清洁减速辊和输纸辊

为防止因打印介质送入错误导致卡纸和多张送纸，请清洁手送纸盘、纸盘 1 和选购的 550 张输稿器的减速辊和输纸辊。

● 清洁手送纸盘的减速辊和输纸辊

1. 确保打印机已关闭。

2. 轻拉并打开手送纸盘。



补充

- 如果手送纸盘已打开，请取下手送纸盘上的纸张。

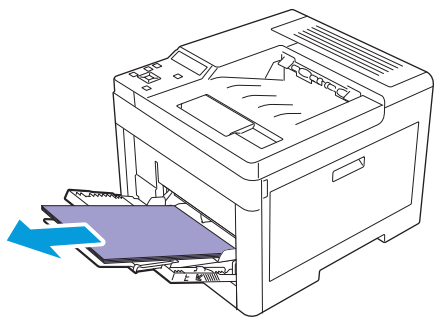

3. 抓住手送纸盘的两侧，将其拉出打印机。

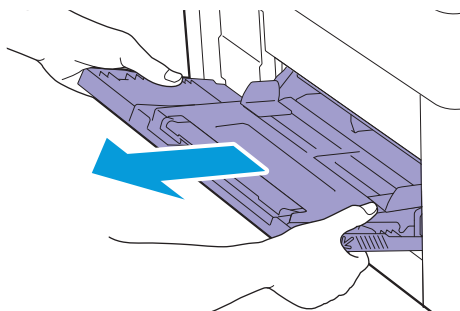

4. 手动旋转减速辊，同时用柔软潮湿的布轻轻擦拭减速辊。

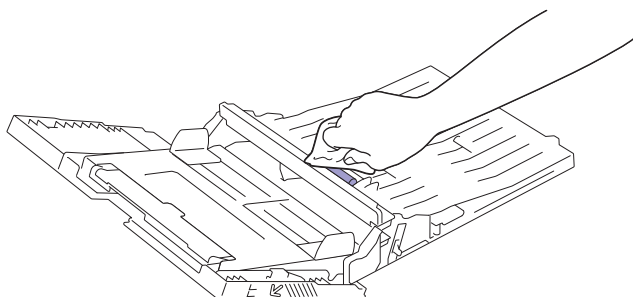

5. 用柔软潮湿的布轻轻擦拭输纸辊。



重要

- 请勿用力旋转输纸辊。否则可能会损坏打印机。

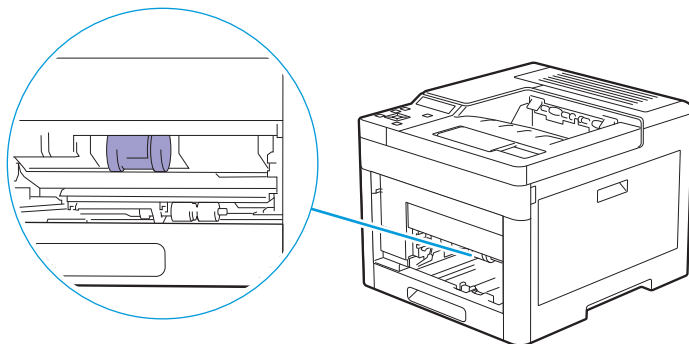

6. 将手送纸盘插入打印机。

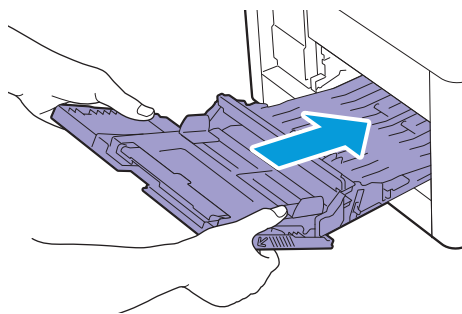

● 清洁纸盘 1 的减速辊和输纸辊

1. 确保打印机已关闭。

2. 轻拉并打开手送纸盘。



补充

- 如果手送纸盘已打开，请取下手送纸盘上的纸张。

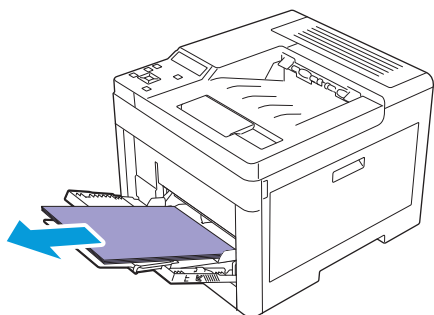

3. 抓住手送纸盘的两侧，将其拉出打印机。

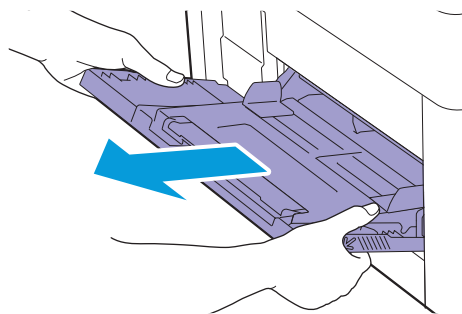

4. 将纸盘 1 拉出打印机。

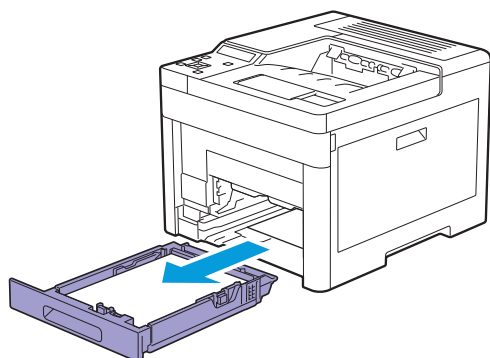

5. 手动旋转减速辊，同时用柔软潮湿的布轻轻擦拭减速辊。

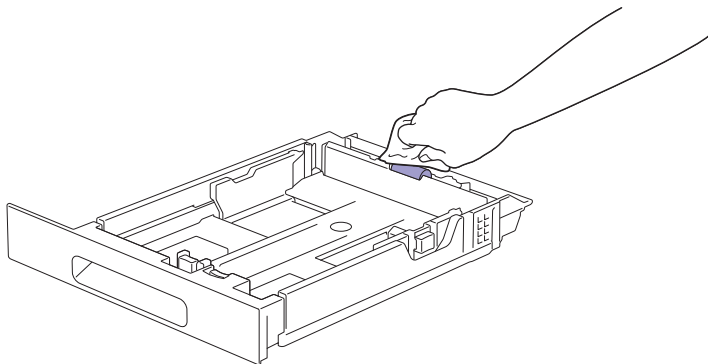

6. 手动旋转打印机内的输纸辊，同时用柔软潮湿的布轻轻擦拭输纸辊。

重要

- 请勿将打印机侧翻放置。否则可能导致墨粉溅出。
- 请勿触摸打印机内的任何其他零件。否则可能会损坏打印机。

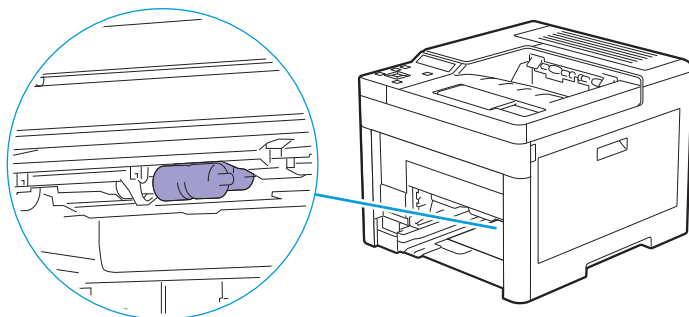

7. 将纸盘 1 插入打印机，然后将其推到位。

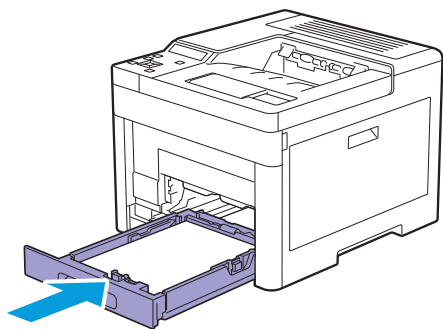

8. 将手送纸盘插入打印机。

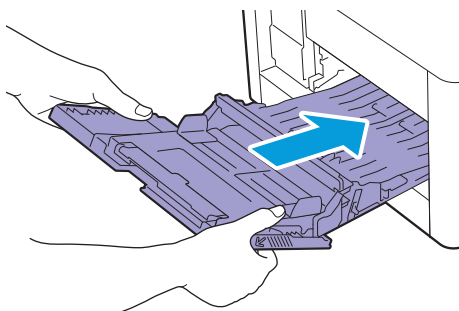

● **清洁选购的 550 张输稿器的减速辊和输纸辊**

1. 确保打印机已关闭。
2. 将选购的 550 张输稿器的纸盘一半拉出打印机。

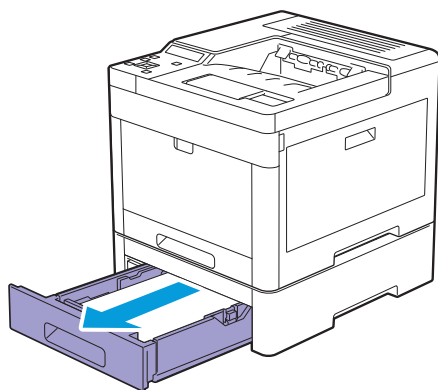

3. 用双手握住纸盘，稍微向上倾斜纸盘的前部，然后将其完全拉出。

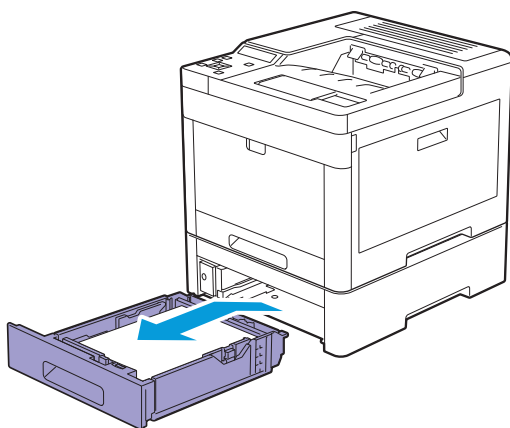

4. 手动旋转减速辊，同时用柔软潮湿的布轻轻擦拭减速辊。

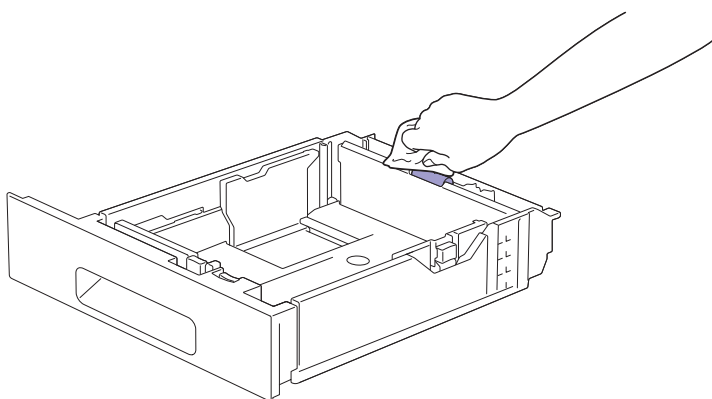

5. 手动旋转选购的 550 张输稿器内的输纸辊，同时用柔软潮湿的布轻轻擦拭输纸辊。

! 重要

- 请勿将打印机侧翻放置。否则可能导致墨粉溅出。
- 请勿触摸打印机内的任何其他零件。否则可能会损坏打印机。

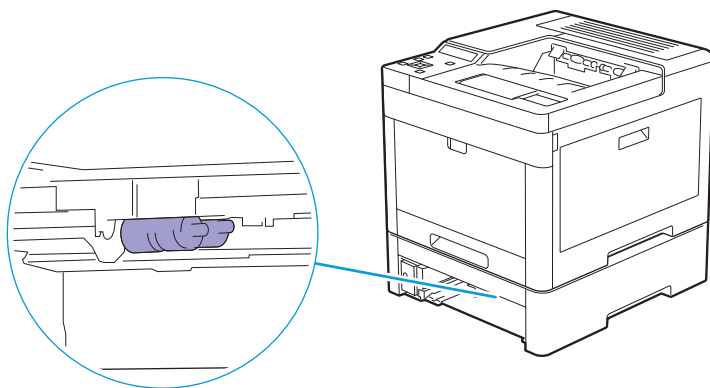

6. 将选购的 550 张输稿器插入打印机，然后将其推到位。

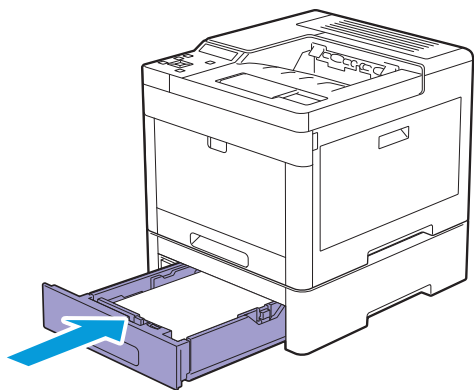

6.5 移动打印机

! 重要

- 如果已安装了选购的550张输稿器（纸盘2）和储物盒，请先将它们拆下，再移动打印机。如果选购的550张输稿器和储物盒未牢牢固定在打印机上，可能会掉落到地上并导致人员受伤。有关如何拆卸选购的550张输稿器和储物盒的详情，请参见“取出选购的550张输稿器和储物盒（130页）”。

1. 关闭打印机，然后断开电源线、接口电缆及任何其它电缆。
2. 取出输出接收盘中的所有纸张，然后收回输出接收盘加长盘。

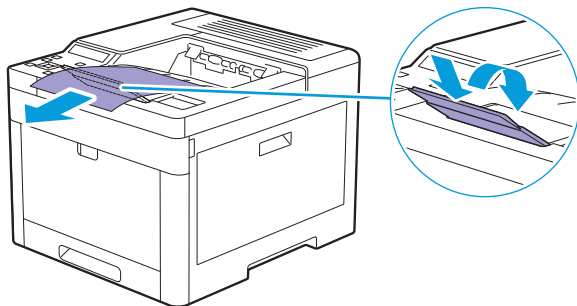

3. 抬起打印机，然后轻轻移动。

! 重要

- 需要两人一起抬起打印机。

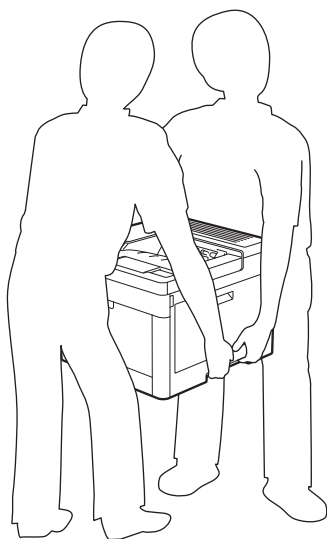

💡 补充

- 如果长距离移动打印机，请从打印机中取出墨粉筒以防墨粉溅出，然后将打印机装箱。有关如何拆卸墨粉筒的详情，请参见“更换墨粉筒（108页）”。

6.6 拆下Wi-Fi适配器和选购配件



补充

- 如果变动打印机位置，或者如果将打印机和选购配件运输到新的地点，必须从打印机上拆下Wi-Fi适配器、选购的550张输稿器和储物盒。运输前，要将其安全牢固包装，以免损坏。

6.6.1 拆下选购的550张输稿器

1. 确保打印机已关闭，然后从打印机背面断开所有电缆连接。
2. 将选购的550张输稿器的锁定开关滑动到解锁位置。

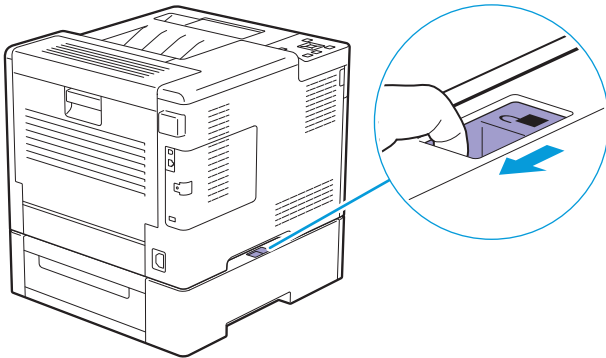

3. 将打印机轻轻地抬高离选购的550张输稿器，然后将其放在平面上。



重要

- 需要两人一起抬起打印机。

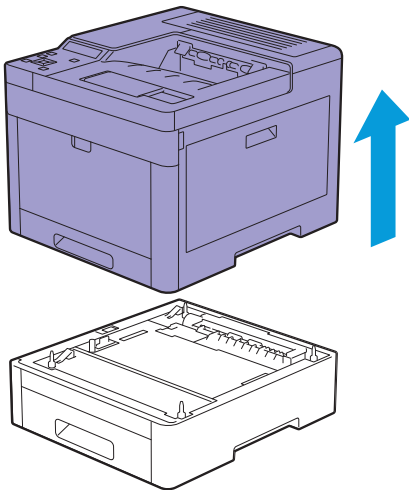

4. 将所有电缆连接到打印机背面，然后开启打印机。

6.6.2 拆下储物盒

1. 关闭打印机。

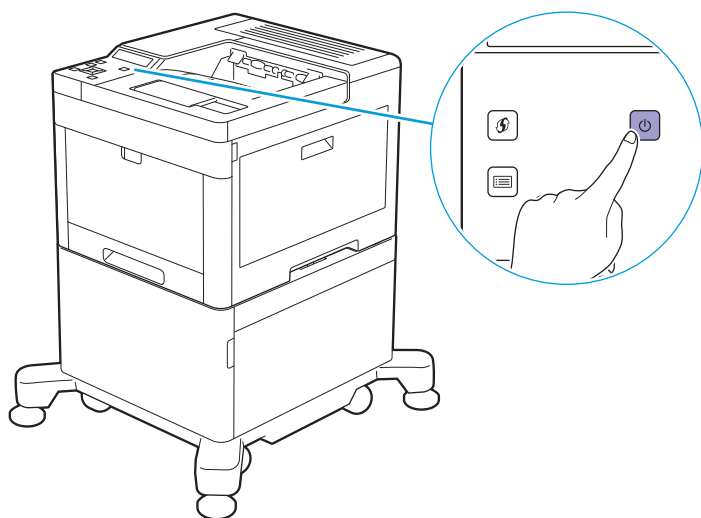

2. 按压电缆夹的锁闩打开电缆夹，然后从电缆夹中拆下电源线。

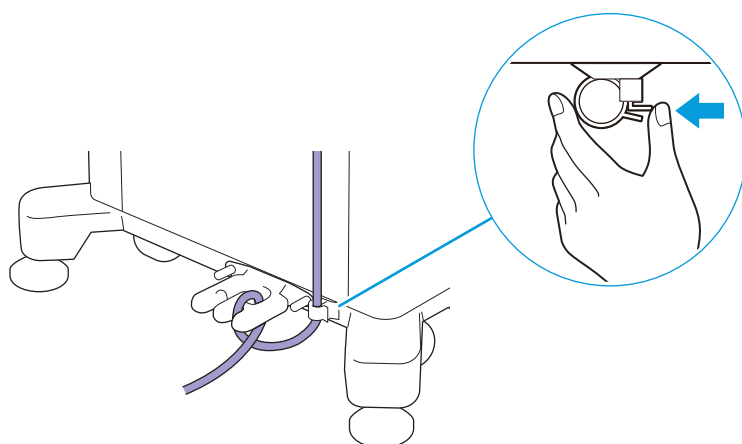

3. 从电缆钩中松开电源线。

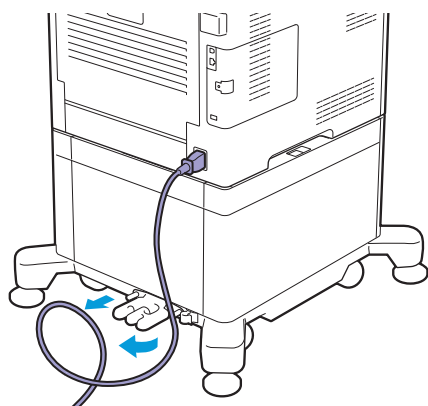

4. 从打印机背面断开电源线和所有其他电缆。

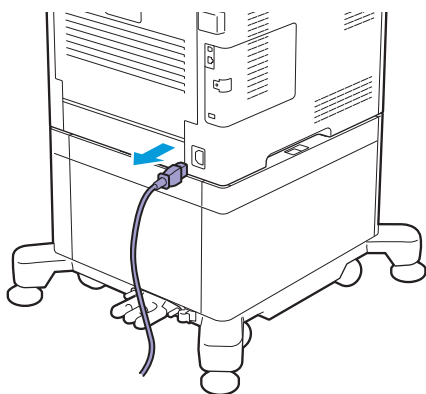

5. 拧松固定电缆钩的两个螺钉，然后从储物盒中拆下电缆钩。

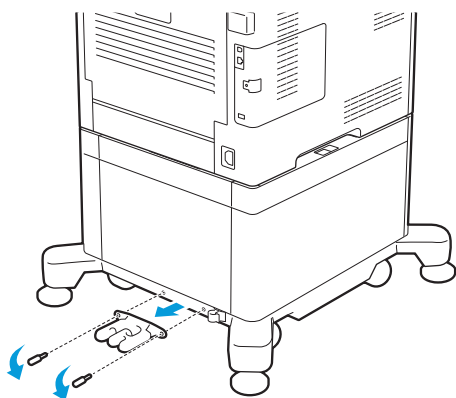

6. 将储物盒的锁定开关滑动到解锁位置。

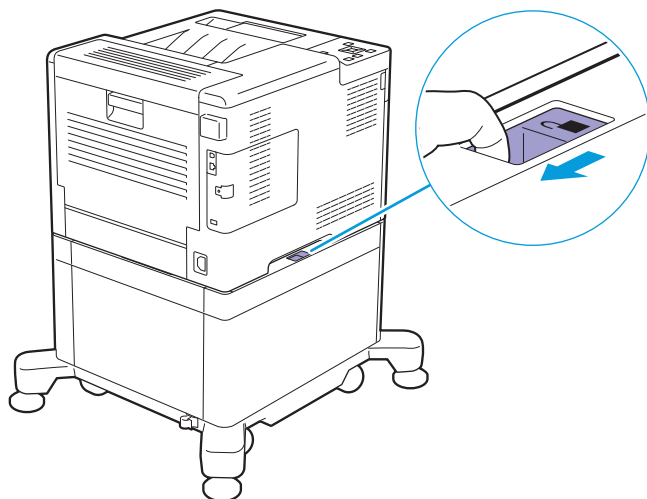

7. 将打印机轻轻地抬离储物盒，然后将其放在平面上。

重要

- 需要两人一起抬起打印机。

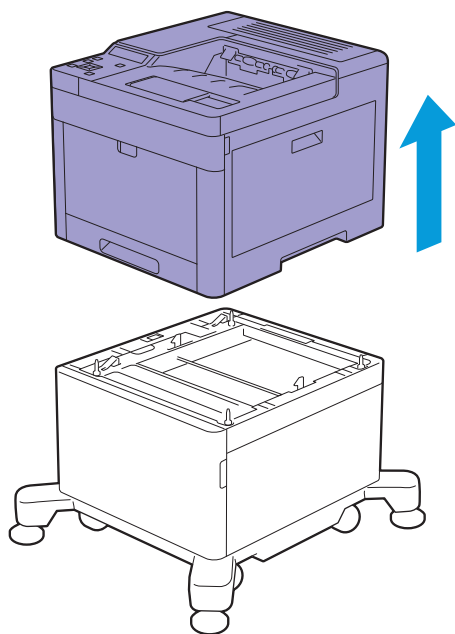

6.6.3 取出选购的 550 张输稿器和储物盒

1. 关闭打印机。

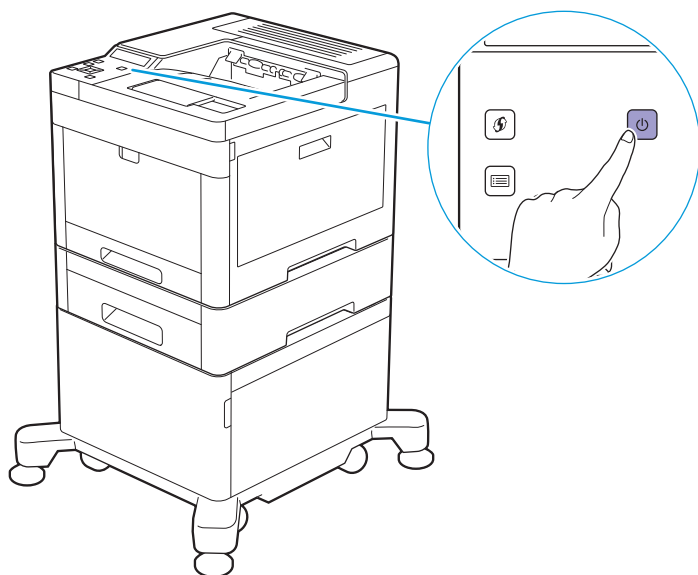

2. 按压电缆夹的锁闩打开电缆夹，然后从电缆夹中拆下电源线。

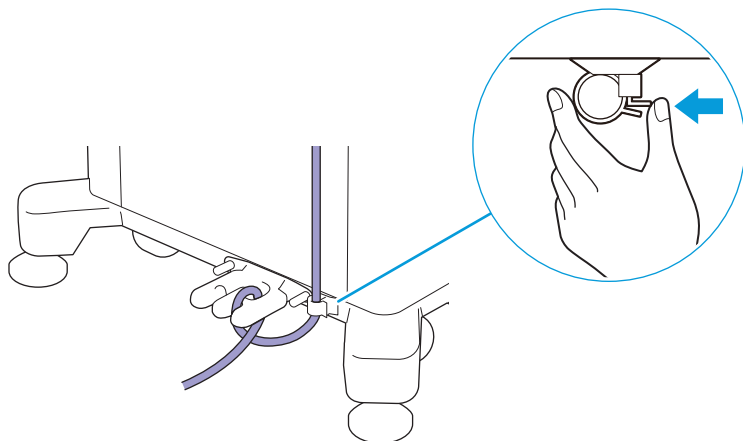

3. 从电缆钩中松开电源线。

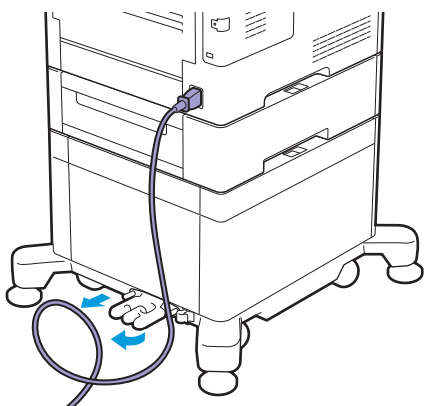

4. 从打印机背面断开电源线和所有其他电缆。

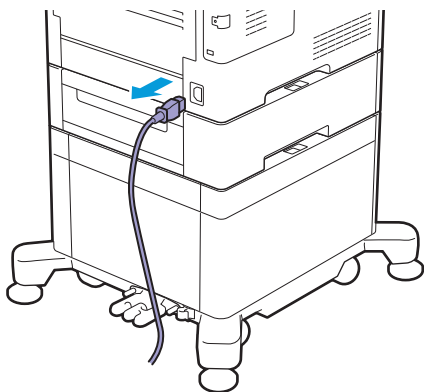

5. 拧松固定电缆钩的两个螺钉，然后从储物盒中拆下电缆钩。

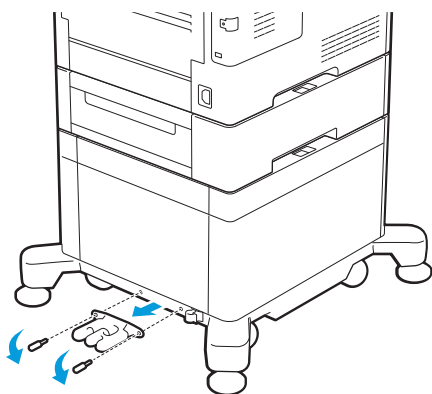

6. 将选购的 550 张输稿器的锁定开关滑动到解锁位置。

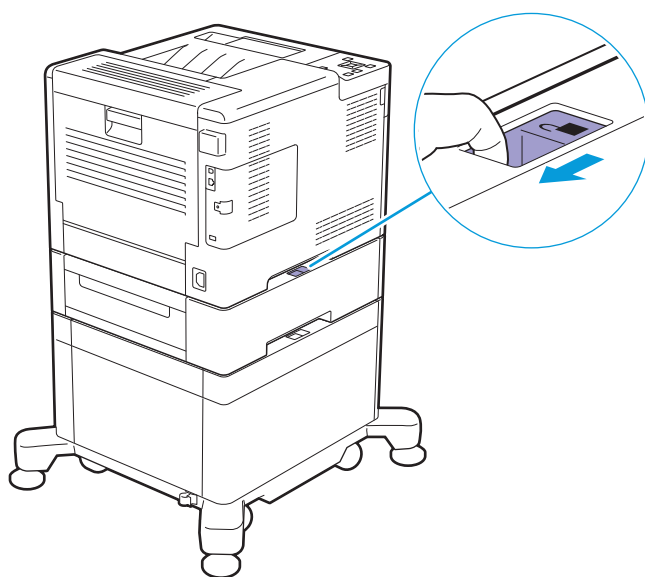

7. 将打印机轻轻地抬离选购的 550 张输稿器，然后将其放在平面上。

重要

- 需要两人一起抬起打印机。

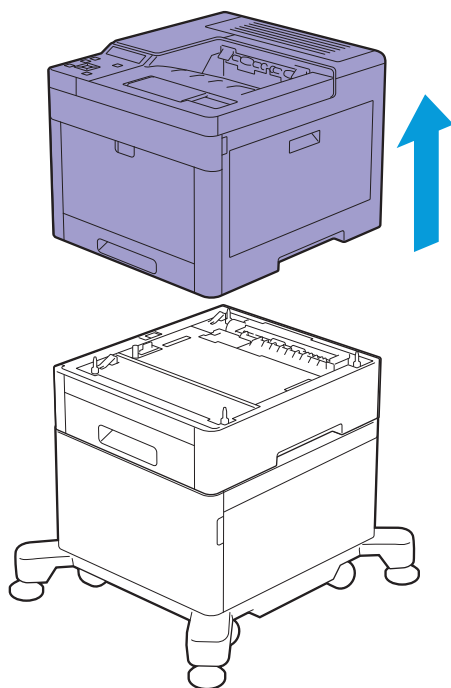

8. 将储物盒的锁定开关滑动到解锁位置。

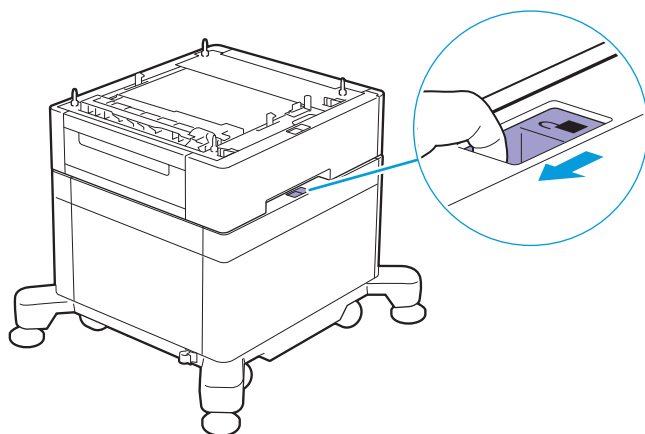

9. 将选购的 550 张输稿器轻轻地抬离储物盒，然后将其放在平面上。

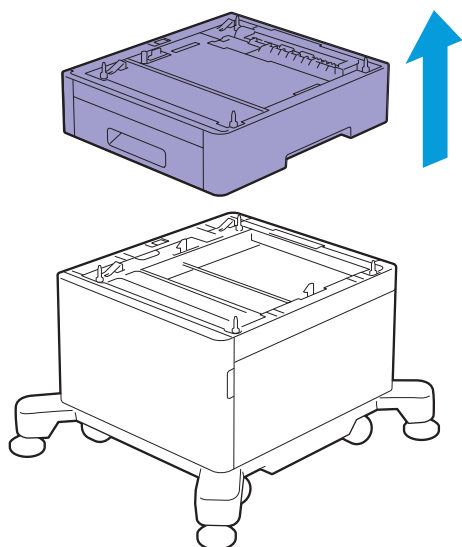

6.6.4 拆除 Wi-Fi 适配器

1. 关闭打印机。

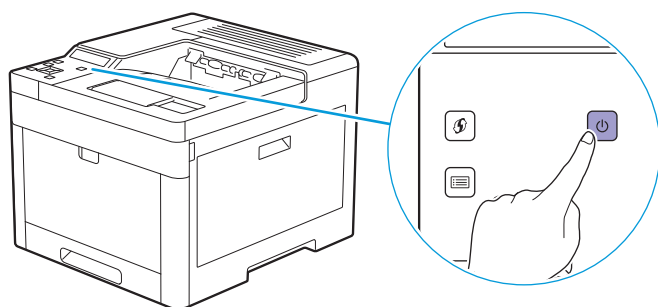

2. 将锁闩向右滑动，然后向身体侧翻转锁闩。

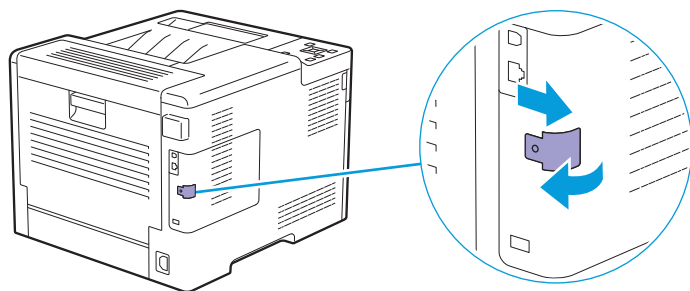

3. 用一只手拿着盖子，用另一只手向身体侧拉动锁闩并拆下左盖。

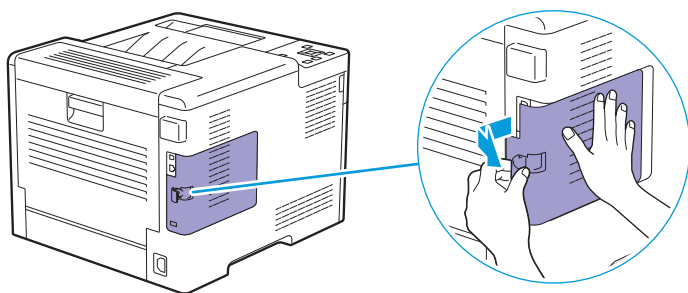

4. 向打印机前部拉释放杆，然后拉出Wi-Fi适配器。

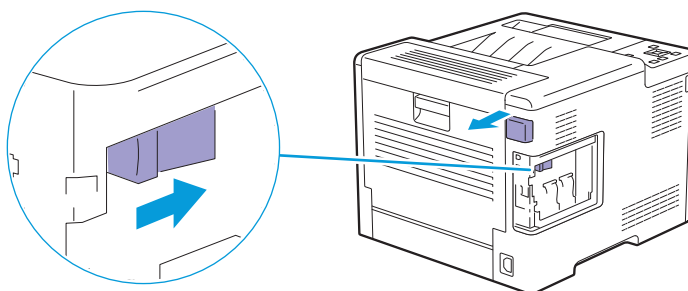

5. 安装盖子并向打印机前部滑动盖子。

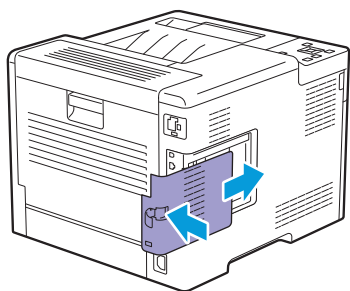

6. 向打印机前部翻转锁闩，然后将锁闩向左滑动并锁住盖子。

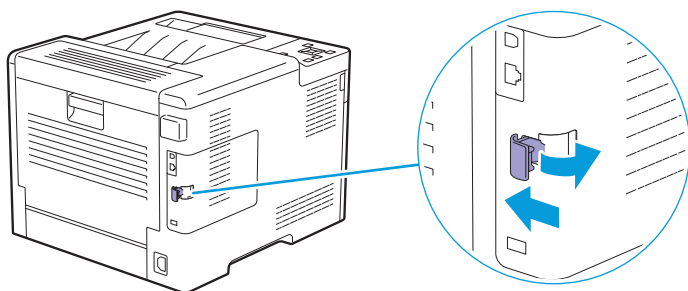

7. 安装Wi-Fi适配器接口盖。

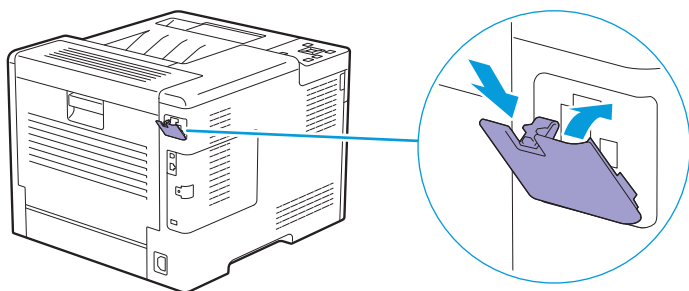

6.7 计算打印页数

可以按照计数器或用户查看打印总页数。单面打印计为一页，而双面打印则计为两项作业。



- 您也可以在CentreWare Internet Services上检查打印页数。有关设定的详细信息，请参阅CentreWare Internet Services的帮助。

6.7.1 按照计数器查看

有三个计数器，根据色彩模式分类。

1. 按  <菜单> 按钮。
2. 按▲或▼按钮选择[计数器读数]，然后按OK按钮。



- 有关各计数器功能的详情，请参阅“[计数器读数] (41 页)”。

6.7.2 按照用户查看

查看打印报告上的打印页数。



- 禁用[帐户管理模式]时，可以检查各纸张尺寸的页数。
- 启用[帐户管理模式]时，没有帐户信息的打印作业被称为[无帐户用户]。

1. 按  <菜单> 按钮。
2. 按▲或▼按钮选择[报告/列表]，然后按OK按钮。
3. 按▲或▼按钮选择[打印计数器]，然后按OK按钮。

7 故障排除

7.1	清除卡纸	139
7.2	可能的故障和解决方法	147
7.3	联系服务中心	168
7.4	获得帮助	169

7.1 清除卡纸

重要

- 切勿试图借助工具或器械清除卡纸。这样可造成打印机永久损坏。

补充

- 为避免卡纸，请认真选择合适的打印介质，并正确放入文档和打印介质。有关如何选择和放入打印介质的详细信息，请参阅“打印介质指南（61 页）”和“放置打印介质（66 页）”。

7.1.1 识别卡纸位置

注意

- 请勿尝试清除卡在打印机内较内侧的纸张，尤其是缠绕在定影器或热辊上的纸张。否则，可能导致灼伤。请立即关闭打印机电源，然后与当地富士施乐代表联系。

下图显示了打印介质路径上可能发生卡纸的位置。

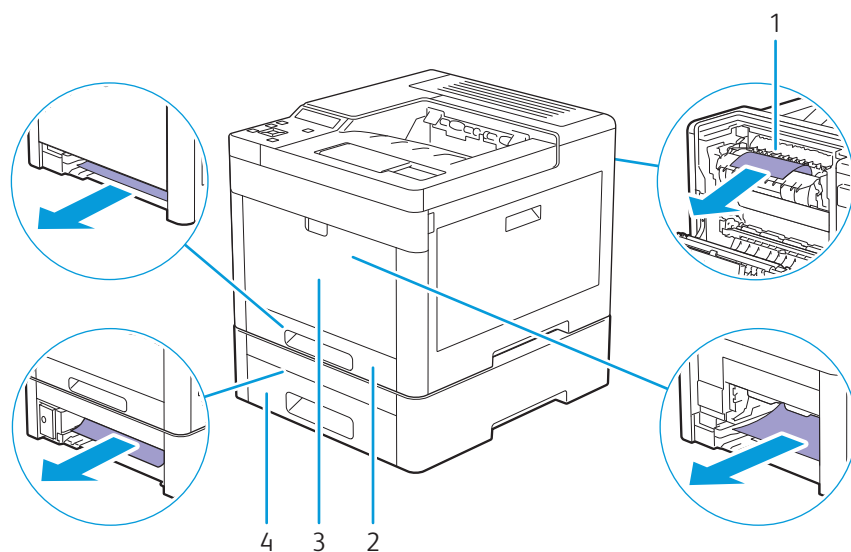

- | | |
|---|--------------|
| 1 | 定影器组件 |
| 2 | 纸盘 1 |
| 3 | 手送纸盘 |
| 4 | 选购的 550 张输稿器 |

7.1.2 从手送纸盘和纸盘 1 中清除卡纸

补充

- 为了消除操作面板上显示的错误，必须清除打印介质路径上的所有打印介质。

1. 轻拉并打开手送纸盘。



补充

- 如果手送纸盘已打开，请取下手送纸盘上的纸张。

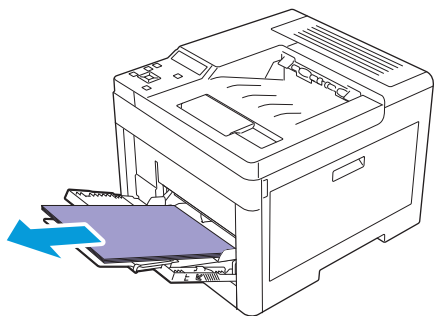

2. 抓住手送纸盘的两侧，将其拉出打印机。

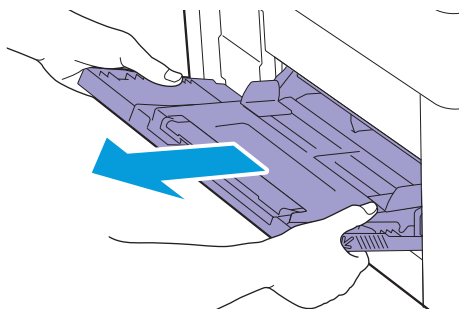

3. 将纸盘 1 拉出打印机。



警告

- 如果您需要拔出纸盘以清除卡纸，请联系当地富士施乐代表。请勿自己拔出纸盘，否则可能导致受伤。

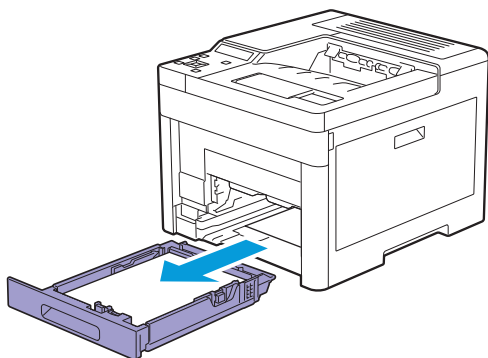

4. 取出卡纸。

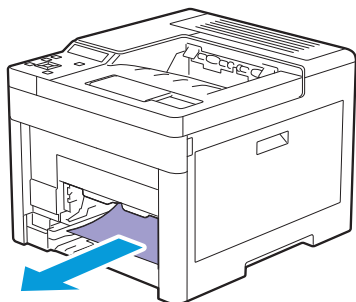

5. 将纸盘 1 插入打印机，然后将其推到位。

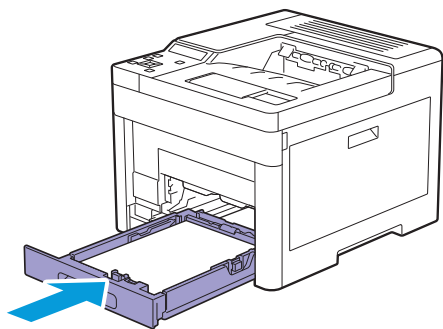

6. 将手送纸盘插入打印机。

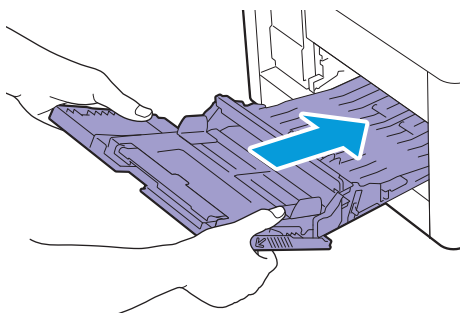

7.1.3 从后盖内清除卡纸



注意

- 请勿尝试清除卡在本产品内较内侧的纸张，尤其是缠绕在定影器或热辊上的纸张。否则，可能导致灼伤。请立即关闭本产品电源，然后与富士施乐代表联系。



补充

- 为了消除操作面板上显示的错误，必须清除打印介质路径上的所有打印介质。

从定影器组件中清除卡纸

1. 拉起后盖的手柄杆，然后打开后盖。

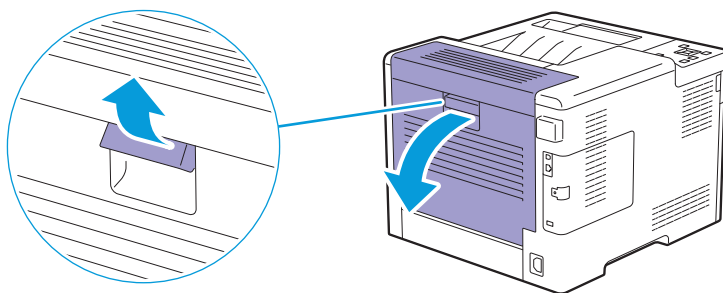

2. 从定影器组件下方取出卡纸。

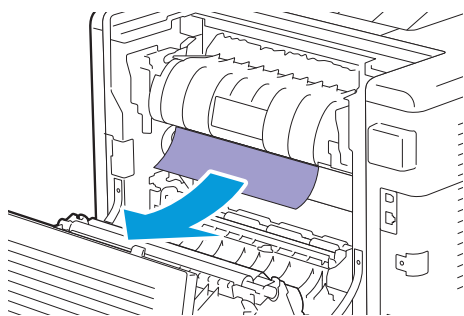

3. 拉定影器组件上方的凸舌并保持该部位打开。

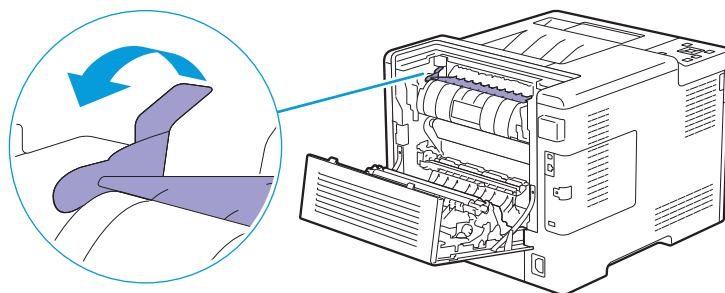

4. 取出卡纸。

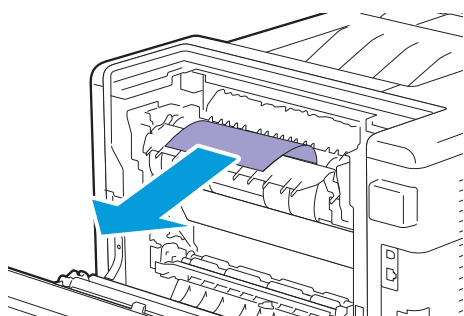

5. 轻轻松开凸舌关闭该部位。

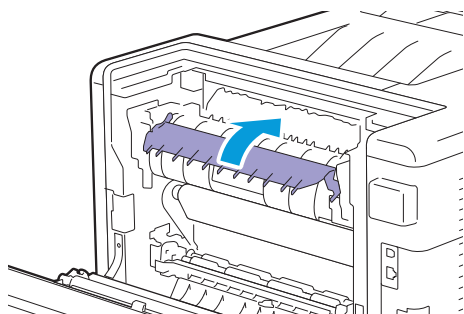

6. 请关闭后盖。

从辊之间清除卡纸

1. 拉起后盖的手柄杆，打开后盖。

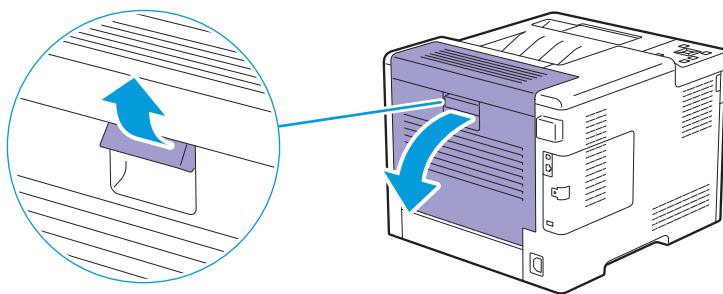

2. 取出卡纸。

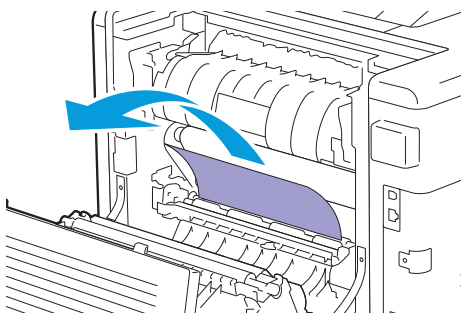

3. 请关闭后盖。

从双面组件中清除卡纸

1. 拉起后盖的手柄杆，打开后盖。

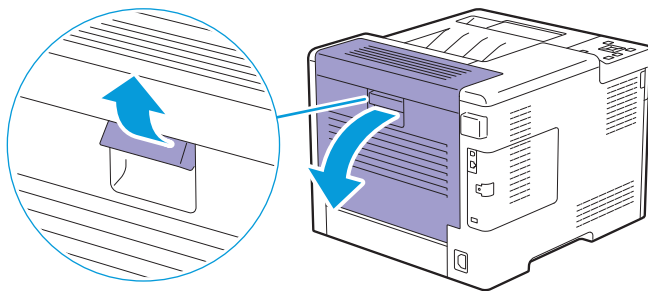

2. 取出卡纸。

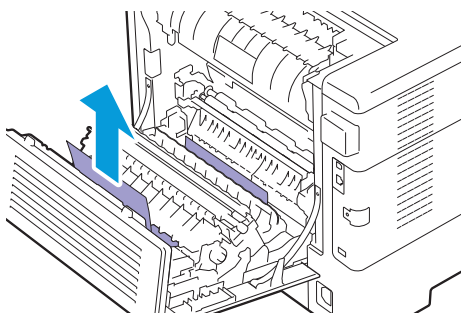

3. 请关闭后盖。

从后滑槽中清除卡纸

当显示后盖内卡纸的状态代码但无法找到卡纸时，请检查后滑槽内部。

1. 拉起后盖的手柄杆，然后打开后盖。

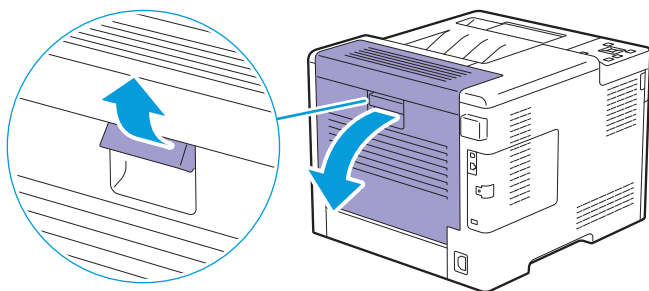

2. 拉凸舌打开后滑槽。

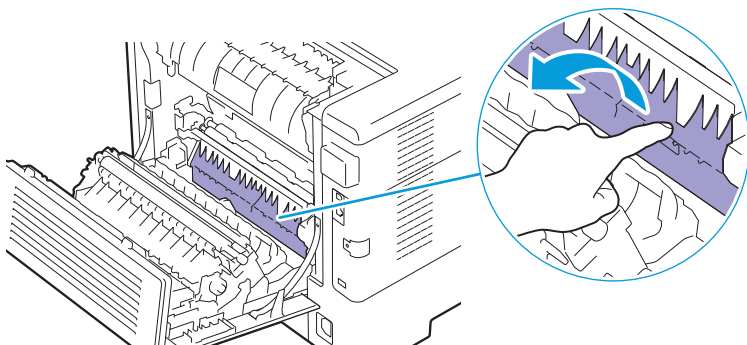

3. 取出卡纸。

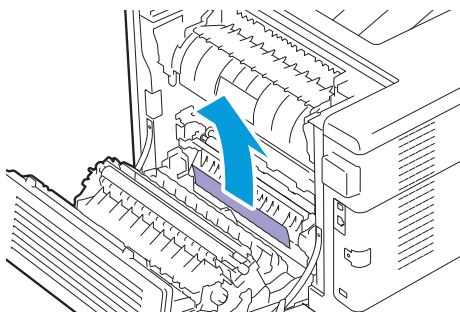

4. 请关闭后盖。

7.1.4 从选购的 550 张输稿器中清除卡纸



补充

- 为了消除操作面板上显示的错误，必须清除打印介质路径上的所有打印介质。

1. 将选购的 550 张输稿器的纸盘一半拉出打印机。



警告

- 如果您需要拔出纸盘以清除卡纸，请联系当地富士施乐代表。请勿自己拔出纸盘，否则可能导致受伤。

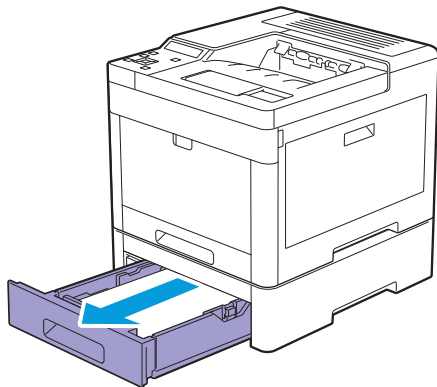

2. 用双手握住纸盘，稍微向上倾斜纸盘的前部，然后将其完全拉出。

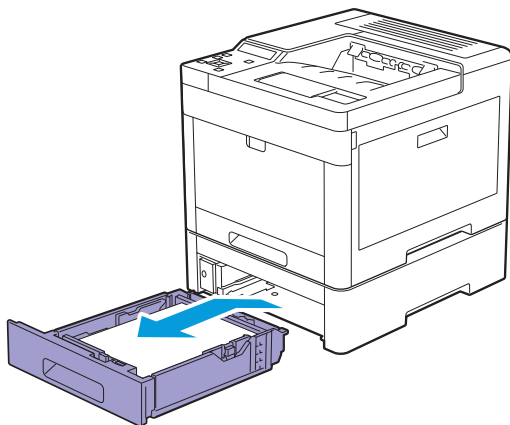

3. 取出卡纸。

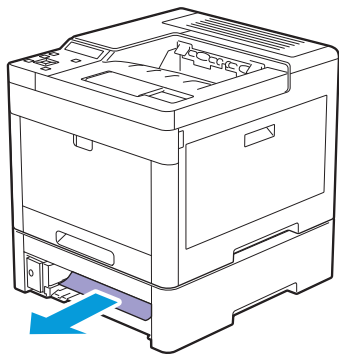

4. 将选购的 550 张输稿器插入打印机，然后将其推到位。

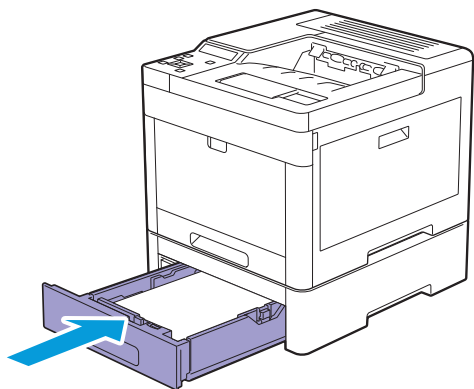

7.2 可能的故障和解决方法

7.2.1 基本打印机故障

有些打印机故障可以很容易解决。如果打印机出现故障，请检查以下事项。

- 电源线已连接到打印机及正确接地的插座上。
- 是否已开启打印机。
- 插座是否有开关或断路器被关闭。
- 插座上插接的其他电气设备是否正在使用中。
- 所有选购配件均已正确安装。

如果检查完上述事项后故障依然存在，请关闭打印机，等待10秒钟，然后重新开启打印机。这样通常可以解决问题。





补充

- 如果操作面板或计算机屏幕上显示错误消息，请按照屏幕指示解决打印机故障。请参阅“了解打印机消息 (99 页)”。

7.2.2 显示故障

故障	措施
利用操作面板对菜单设置所做的更改未起作用。	软件程序、打印驱动程序或打印机实用程序中的设置比在操作面板上所做的设置享有优先权。

7.2.3 打印故障

故障	措施
无法打印或打印件有错误字符。	确保在发送要打印的作业前，操作面板上显示顶级菜单。按  <菜单> 按钮，返回到顶级菜单。
	确保打印机中已放置打印介质。按  <菜单> 按钮，返回到顶级菜单。
	确认使用正确的页面描述语言 (PDL)。
	确认使用正确的打印驱动程序。
	确保将正确的 USB 或以太网电缆牢固地连接到打印机上。
	检查所选的打印介质尺寸是否正确。
	如果使用打印后台程序，则检查是否已安装此后台程序。
从 [报告 / 列表] 中检查打印机的接口。 确定当前主机接口。按 ▲ 或 ▼ 按钮选择 [面板设定] 检查当前接口设置是否正确。	



参照

- 有关详情，请参阅“[报告 / 列表] (40 页)”。

故障

措施

打印介质送入错误或出现多页送纸。

确保打印介质符合打印机的规格要求。



- 有关详情，请参阅“支持的打印介质（61 页）”。

请勿混用不同类型的打印介质。

请勿混用不同令的打印介质。

确保放置的打印介质未卷曲。

放置打印介质前，请去掉纸叠中上、下端被卷曲的纸张。

放置前，将打印介质前后弯曲、散开并弄平。

颠倒或翻转打印介质并重新打印。

确保放置的打印介质正确无误。



- 有关详情，请参阅“放置打印介质（66 页）”。

请勿使纸盘 1、550 张输稿器或手送纸盘超载。

装入打印介质时，请勿强行装入手送纸盘；否则打印介质会歪斜或弯曲。

确保让建议的打印面朝上。



- 有关详情，请参阅“放置打印介质（66 页）”。

确保宽度导板和长度导板已正确调整。

确保牢牢地插入了纸盘 1、选购的 550 张输稿器或手送纸盘组件。

将信封放入手送纸盘而非纸盘 1。



- 有关详情，请参阅“放置信封（72 页）”。

选择 [封面 (厚)] 作为纸张类型时，请执行以下操作。

- 1 在手送纸盘中放置打印介质。
- 2 选择 [纸张类型] 中的 [无光泽纸]。



- 有关详情，请参阅“在手送纸盘中放置打印介质（69 页）”。

用无棉绒软布擦拭纸盘 1、选购的 550 张输稿器或手送纸盘的减速辊和输纸辊。



- 有关详情，请参阅“清洁减速辊和输纸辊（120 页）”。

打印后的信封有折痕。

确保按照“放置信封（72 页）”中的指示放置信封。

意外分页。

在操作面板或 CentreWare Internet Services 上增加超时的值。

打印介质在输出接收盘中未叠放整齐。

翻转纸盘 1、选购的 550 张输稿器或手送纸盘中的打印介质堆。

无法从纸盘 1 或 550 张输稿器进行打印，因为纸盘 1 或 550 张输稿器中的打印介质出现卷曲。

将打印介质装入手送纸盘。

7.2.4 打印质量问题





补充

- 使用操作面板或 CentreWare Internet Services 可以执行以下某些步骤。有关设置的详细信息，请参阅“了解打印机菜单（40 页）”和 CentreWare Internet Services 的帮助。

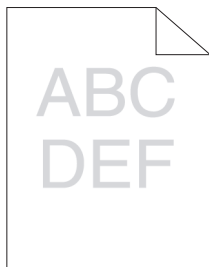
打印件淡





故障	措施
打印结果太淡。	<ol style="list-style-type: none">1 检查各个墨粉筒中剩余的墨粉量，必要时，请更换墨粉筒。  补充 <ul style="list-style-type: none">• 您也可以通过 CentreWare Internet Services 或 Print & Scan Hub 检查墨粉量。有关 CentreWare Internet Services 的详细信息，请参阅 CentreWare Internet Services 的帮助。有关 Print & Scan Hub 的详细信息，请参阅“Print & Scan Hub (Windows®) (81 页)”。如果故障依然存在，请转至步骤 2。2 如果使用非 Fuji Xerox 墨粉筒，请启用非原装墨粉选项。  参照 <ul style="list-style-type: none">• 有关详情，请参阅“非原装模式（175 页）”。如果故障依然存在，请转至步骤 3。3 禁用打印驱动程序中的墨粉节省模式。 <ul style="list-style-type: none">a 在 [图像选项] 选项卡上，确保在 [草稿模式] 下拉菜单中选中 [无]。如果故障依然存在，请转至步骤 4。4 打印介质的表面可能不均匀。在打印驱动程序中更改纸张类型。例如，将普通纸改变为厚纸。 <ul style="list-style-type: none">a 在 [纸张 / 输出] 选项卡上，更改纸张类型设定。如果故障依然存在，请转至步骤 5。5 确保所用的打印介质正确。  参照 <ul style="list-style-type: none">• 有关详情，请参阅“支持的打印介质（61 页）”。如果故障依然存在，请转至步骤 6。6 清洁显像组件并打印演示页进行确认。  参照 <ul style="list-style-type: none">• 详情请参阅“[清洁打标组件]（54 页）”和“[演示页]（41 页）”。如果故障依然存在，请转至步骤 7。

故障	措施
	<p>7 确保墨粉和显影粉之间的适当平衡，并打印演示页进行确认。</p> <p> 参照</p> <ul style="list-style-type: none"> • 详情请参阅“[墨粉刷新] (54 页)”和“[演示页] (41 页)”。 <p> 补充</p> <ul style="list-style-type: none"> • 此功能使用墨粉，并且会缩短墨粉筒和感光鼓的寿命。 <p>如果故障依然存在，请转至步骤8。</p>
	<p>8 更换感光鼓并打印演示页进行确认。</p> <p> 参照</p> <ul style="list-style-type: none"> • 详情请参阅“更换感光鼓 (110 页)”和“[演示页] (41 页)”。 <p>如果故障依然存在，请联系Fuji Xerox在当地的代理公司或授权经销商。</p>



墨粉有涂污 / 墨粉松散

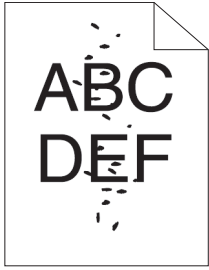

故障	措施
墨粉有涂污或墨粉脱色。	<p>1 打印介质的表面可能不均匀。在打印驱动程序中更改纸张类型。例如，将普通纸改变为厚纸。</p> <ul style="list-style-type: none"> a 在 [纸张 / 输出] 选项卡上，更改纸张类型设定。 <p>如果故障依然存在，请转至步骤2。</p>
	<p>2 确保所用的打印介质正确。</p> <p> 参照</p> <ul style="list-style-type: none"> • 有关详情，请参阅“支持的打印介质 (61 页)”。 <p>如果故障依然存在，请转至步骤3。</p>
	<p>3 更换感光鼓并打印演示页进行确认。</p> <p> 参照</p> <ul style="list-style-type: none"> • 详情请参阅“更换感光鼓 (110 页)”和“[演示页] (41 页)”。 <p>如果故障依然存在，请转至步骤4。</p>
	<p>4 清洁显像组件并打印演示页进行确认。</p> <p> 参照</p> <ul style="list-style-type: none"> • 详情请参阅“[清洁打标组件] (54 页)”和“[演示页] (41 页)”。 <p>如果故障依然存在，请联系Fuji Xerox在当地的代理公司或授权经销商。</p>

有不规则斑点 / 图像模糊



故障	措施
打印件上有不规则斑点或模糊。	1 确保墨粉筒安装正确。  参照 <ul style="list-style-type: none">有关详情，请参阅“更换墨粉筒（108 页）”。 如果故障依然存在，请转至步骤2。
	2 确保感光鼓安装正确。  参照 <ul style="list-style-type: none">有关详情，请参阅“更换感光鼓（110 页）”。 如果故障依然存在，请转至步骤3。
	3 更换感光鼓并打印演示页进行确认。  参照 <ul style="list-style-type: none">详情请参阅“更换感光鼓（110 页）”和“[演示页]（41 页）”。 如果故障依然存在，请联系 Fuji Xerox 在当地的代理公司或授权经销商。

空白打印件

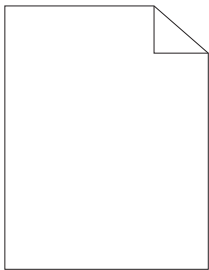

故障	措施
打印件完全空白。	1 检查各个墨粉筒中剩余的墨粉量，必要时，请更换墨粉筒。  补充 <ul style="list-style-type: none">您也可以通过 CentreWare Internet Services 或 Print & Scan Hub 检查墨粉量。有关 CentreWare Internet Services 的详细信息，请参阅 CentreWare Internet Services 的帮助。有关 Print & Scan Hub 的详细信息，请参阅“Print & Scan Hub (Windows®) (81 页)”。 如果故障依然存在，请转至步骤2。
	2 如果使用非 Fuji Xerox 墨粉筒，请启用非原装墨粉选项。  参照 <ul style="list-style-type: none">有关详情，请参阅“非原装模式（175 页）”。 如果故障依然存在，请转至步骤3。

故障

措施

- 3 禁用打印驱动程序中的墨粉节省模式。
 - a 在 [图像选项] 选项卡上, 确认在 [草稿模式] 下拉菜单中选择 [无]。如果故障依然存在, 请转至步骤4。
- 4 打印介质的表面可能不均匀。在打印驱动程序中更改纸张类型。例如, 将普通纸改变为厚纸。
 - a 在 [纸张 / 输出] 选项卡上, 更改纸张类型设定。如果故障依然存在, 请转至步骤5。
- 5 确保所用的打印介质正确。

 **参照**

 - 有关详情, 请参阅“支持的打印介质 (61 页)”。如果故障依然存在, 请转至步骤6。
- 6 更换感光鼓并打印演示页进行确认。

 **参照**

 - 详情请参阅“更换感光鼓 (110 页)”和“[演示页] (41 页)”。如果故障依然存在, 请联系Fuji Xerox在当地的代理公司或授权经销商。

条纹

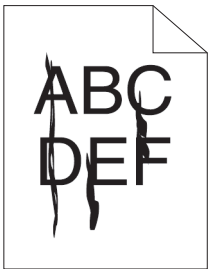

故障

措施

打印件上有条纹。

- 1 检查各个墨粉筒中剩余的墨粉量, 必要时, 请更换墨粉筒。

 **补充**

 - 您也可以通过CentreWare Internet Services或Print & Scan Hub检查墨粉量。有关CentreWare Internet Services的详细信息, 请参阅CentreWare Internet Services的帮助。有关Print & Scan Hub的详细信息, 请参阅“Print & Scan Hub (Windows®) (81 页)”。如果故障依然存在, 请转至步骤2。
- 2 如果使用非Fuji Xerox墨粉筒, 请启用非原装墨粉选项。

 **参照**

 - 有关详情, 请参阅“非原装模式 (175 页)”。如果故障依然存在, 请转至步骤3。
- 3 更换感光鼓并打印演示页进行确认。

 **参照**

 - 详情请参阅“更换感光鼓 (110 页)”和“[演示页] (41 页)”。如果故障依然存在, 请联系Fuji Xerox在当地的代理公司或授权经销商。

打印件变黑（部分或整页）

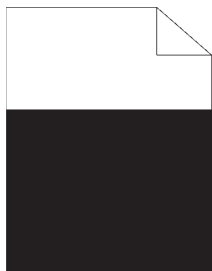

故障

部分或整个打印件为黑色。

措施

1 确保感光鼓安装正确。



参照

- 有关详情，请参阅“更换感光鼓（110 页）”。

如果故障依然存在，请转至步骤2。

2 确认打印驱动程序中的 [色彩模式] 设定为 [彩色]。

- a 在 [色彩选项] 选项卡上，确保 [色彩模式] 设定为 [彩色]。

如果故障依然存在，请转至步骤3。

3 更换感光鼓并打印演示页进行确认。



参照

- 详情请参阅“更换感光鼓（110 页）”和“[演示页]（41 页）”。

如果故障依然存在，请联系Fuji Xerox在当地的代理公司或授权经销商。

等距彩色点

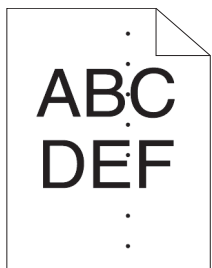

故障

打印件具有等距彩色点

措施

1 更换感光鼓并打印演示页进行确认。



参照

- 详情请参阅“更换感光鼓（110 页）”和“[演示页]（41 页）”。

如果故障依然存在，请联系Fuji Xerox在当地的代理公司或授权经销商。

垂向空白

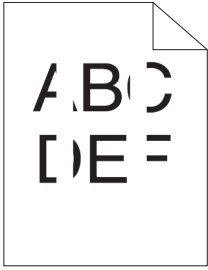

故障

打印件上有垂向空白。

措施

1 用清洁棒清洁打印机内部并打印演示页进行确认。



- 详情请参阅“清洁 LED 打印头 (117 页)”和“[演示页] (41 页)”。

如果故障依然存在，请转至步骤2。

2 确保感光鼓安装正确。



- 有关详情，请参阅“更换感光鼓 (110 页)”。

如果故障依然存在，请转至步骤3。

3 更换感光鼓并打印演示页进行确认。



- 详情请参阅“更换感光鼓 (110 页)”和“[演示页] (41 页)”。

如果故障依然存在，请联系Fuji Xerox在当地的代理公司或授权经销商。

斑点

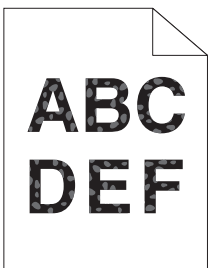

故障

打印件上有斑点。

措施

1 确保所用的打印介质正确。



- 有关详情，请参阅“支持的打印介质 (61 页)”。

如果故障依然存在，请转至步骤2。

2 升高转印组件电压。



- 有关详情，请参阅“[调整第2偏压转印辊] (54 页)”。

故障

措施

- 3 更换感光鼓并打印演示页进行确认。



参照

- 详情请参阅“更换感光鼓（110 页）”和“[演示页]（41 页）”。

如果故障依然存在，请联系 Fuji Xerox 在当地的代理公司或授权经销商。

虚象

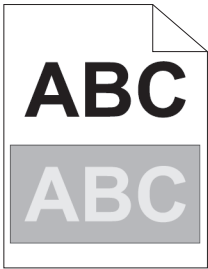

故障

措施

打印件上有虚象。

- 1 确定虚象类型。

阳虚象

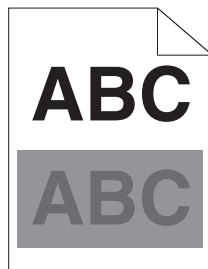

阴虚象



如果虚像类型为阳虚像，请转至步骤 2a。

如果虚像类型为阴虚像，请转至步骤 2b。

如果未确定虚像类型，请联系 Fuji Xerox 在当地的代理公司或授权经销商。

- 2a 调整传输偏差。



- a 按 < 菜单 > 按钮。
- b 按 或 按钮选择 [管理员菜单]，然后按 按钮。
- c 按 或 按钮选择 [维护模式]，然后按 按钮。
- d 按 或 按钮选择 [调整转印带]，然后按 按钮。
- e 选择 [K 偏差] 或 [YMC 偏差]，然后减小值。

如果故障依然存在，请转至步骤 3。

- 2b 调整传输偏差。

- a 按 < 菜单 > 按钮。
- b 按 或 按钮选择 [管理员菜单]，然后按 按钮。
- c 按 或 按钮选择 [维护模式]，然后按 按钮。
- d 按 或 按钮选择 [调整转印带]，然后按 按钮。
- e 选择 [K 偏差] 或 [YMC 偏差]，然后增加值。

如果故障依然存在，请转至步骤 3。

故障	措施
	<p>3 确保所用的打印介质正确。</p> <p> 参照</p> <ul style="list-style-type: none"> 有关详情，请参阅“支持的打印介质（61 页）”。 <p>如果故障依然存在，请转至步骤 4。</p>
	<p>4 更换感光鼓并打印演示页进行确认。</p> <p> 参照</p> <ul style="list-style-type: none"> 详情请参阅“更换感光鼓（110 页）”和“[演示页]（41 页）”。 <p>如果故障依然存在，请联系 Fuji Xerox 在当地的代理公司或授权经销商。</p>

光引发的疲劳

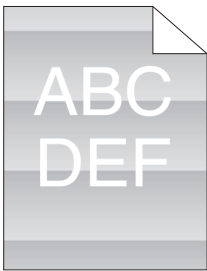

故障	措施
打印件有光引发的疲劳图案。	<p>1 更换感光鼓并打印演示页进行确认。</p> <p> 参照</p> <ul style="list-style-type: none"> 详情请参阅“更换感光鼓（110 页）”和“[演示页]（41 页）”。 <p>如果故障依然存在，请联系 Fuji Xerox 在当地的代理公司或授权经销商。</p>

模糊

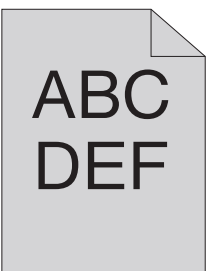



故障	措施
打印结果模糊。	<p>1 如果整页打印件较淡，请联系 Fuji Xerox 在当地的代理公司或授权经销商。否则转至步骤 2。</p>
	<p>2 清洁显像组件并打印演示页进行确认。</p> <p> 参照</p> <ul style="list-style-type: none"> 详情请参阅“[清洁打标组件]（54 页）”和“[演示页]（41 页）”。 <p>如果故障依然存在，请转至步骤 3。</p>

故障	措施
	<p>3 确保墨粉和显影粉之间的适当平衡，并打印演示页进行确认。</p> <p> 参照</p> <ul style="list-style-type: none"> • 详情请参阅“[墨粉刷新] (54 页)”和“[演示页] (41 页)”。 <p> 补充</p> <ul style="list-style-type: none"> • 此功能使用墨粉，并且会缩短墨粉筒和感光鼓的寿命。 <p>如果故障依然存在，请转至步骤 4a 或 4b。</p>
	<p>4a 如果使用非Fuji Xerox墨粉筒，请启用非原装墨粉选项。</p> <p> 参照</p> <ul style="list-style-type: none"> • 有关详情，请参阅“非原装模式 (175 页)”。 <p>如果故障依然存在，请转至步骤 5。</p>
	<p>4b 如果使用Fuji Xerox墨粉，请更换感光鼓并打印演示页进行确认。</p> <p> 参照</p> <ul style="list-style-type: none"> • 详情请参阅“更换感光鼓 (110 页)”和“[演示页] (41 页)”。 <p>如果故障依然存在，请联系Fuji Xerox在当地的代理公司或授权经销商。</p>
	<p>5 更换具有Fuji Xerox墨粉的墨粉筒并打印演示页进行确认。</p> <p> 参照</p> <ul style="list-style-type: none"> • 详情请参阅“更换墨粉筒 (108 页)”和“[演示页] (41 页)”。 <p>如果故障依然存在，请联系Fuji Xerox在当地的代理公司或授权经销商。</p>

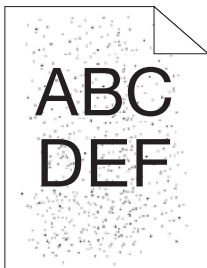
出现点点



故障	措施
出现点点 (BCO)。	<p>1 如果打印机安装在高海拔地区，请设置相应的海拔高度并打印演示页进行确认。</p> <p> 参照</p> <ul style="list-style-type: none"> • 详情请参阅“[调整高度] (55 页)”和“[演示页] (41 页)”。 <p>如果故障依然存在，请转至步骤 2。</p>
	<p>2 更换感光鼓并打印演示页进行确认。</p> <p> 参照</p> <ul style="list-style-type: none"> • 详情请参阅“更换感光鼓 (110 页)”和“[演示页] (41 页)”。 <p>如果故障依然存在，请联系Fuji Xerox在当地的代理公司或授权经销商。</p>

参差不齐的字符

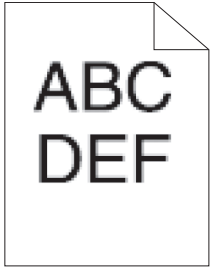

故障

打印件有参差不齐的字符。

措施

以下操作以Printer Control Language (PCL) 驱动程序为例进行说明。

- 1 在打印驱动程序中将[画面]设定为[精细]。
 - a 在[高级]选项卡上, 将[图像选项]下的[画面]设定为[精细]。如果故障依然存在, 请转至步骤2。
- 2 在打印驱动程序中将[图像画质]设定为[高画质]。
 - a 在[色彩选项]选项卡上, 确保[色彩模式]设定为[彩色]。
 - b 从[图像画质]中选择[高画质]。如果故障依然存在, 请转至步骤3。
- 3 启用打印驱动程序中的[打印页面模式]。
 - a 在[高级]选项卡上, 将[图像选项]下的[打印页面模式]设定为[有]。如果故障依然存在, 请转至步骤4。
- 4 如果使用下载的字体, 确保使用的是打印机、操作系统和程序兼容的字体。
如果故障依然存在, 请联系Fuji Xerox在当地的代理公司或授权经销商。

水平色带

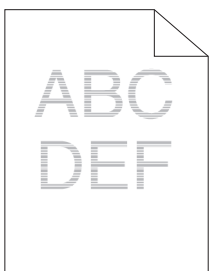

故障

打印件有水平色带。

措施

- 1 更换感光鼓并打印演示页进行确认。



参照

- 详情请参阅“更换感光鼓 (110 页)”和“[演示页] (41 页)”。

如果故障依然存在, 请联系Fuji Xerox在当地的代理公司或授权经销商。

对角线

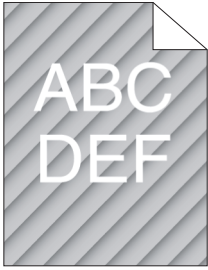

故障

打印件有对角线。

措施

- 1 更换感光鼓并打印演示页进行确认。



参照

- 详情请参阅“更换感光鼓 (110 页)”和“[演示页] (41 页)”。

如果故障依然存在，请联系 Fuji Xerox 在当地的代理公司或授权经销商。

打印件起皱 / 有污渍

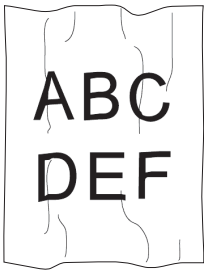

故障

打印件起皱。
打印件上有污渍。

措施

- 1 确保所用的打印介质正确。



参照

- 有关详情，请参阅“支持的打印介质 (61 页)”。
- 如果信封上的故障依然存在，请转至步骤 2。
如果信封之外的打印介质上的故障依然存在，请转至步骤 4。

- 2 确保信封边缘的褶皱在 30 mm 以内。
如果信封上的故障依然存在，请转至步骤 3。

- 3 正确放入信封。



参照

- 有关详情，请参阅“放置信封 (72 页)”。
- 如果信封上的故障依然存在，请转至步骤 4。

- 4 正常调整纸张导板。
如果故障依然存在，请转至步骤 5。

- 5 用刚拆开包装的、未损坏的打印介质更换。
如果故障依然存在，请联系 Fuji Xerox 在当地的代理公司或授权经销商。

打印件的前缘受损

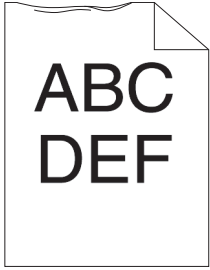

故障	措施
打印件的前缘受损。	1 正常调整纸张导板。 如果故障依然存在，请转至步骤2。
	2 使用手送纸盘时，请翻转打印介质。 如果故障依然存在，请转至步骤3a。 使用手送纸盘以外的任一纸盘时，请更改打印介质。 如果故障依然存在，请联系Fuji Xerox在当地的代理公司或授权经销商。
	3 更改打印介质。 如果故障依然存在，请转至步骤3b。
	4 用任意纸盘代替手送纸盘。 如果故障依然存在，请联系Fuji Xerox在当地的代理公司或授权经销商。

7.2.5 卡纸 / 对齐问题



补充

- 使用操作面板可以执行以下某些步骤。有关设置的详情，请参阅“了解打印机菜单（40页）”。

上边距和侧边距不正确

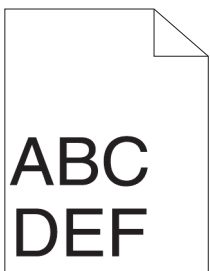

故障	措施
上边距和侧边距不正确。	1 正常调整纸张导板。 如果故障依然存在，请转至步骤2。
	2 用任意纸盘代替手送纸盘。 如果故障依然存在，请转至步骤3。
	3 确保在所用的程序中正确设置边距。 如果故障依然存在，请联系Fuji Xerox在当地的代理公司或授权经销商。

色彩定位混乱

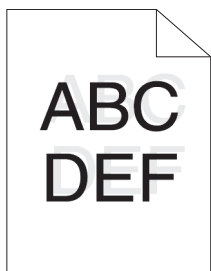

故障	措施
色彩定位不准。	<ol style="list-style-type: none">1 在打印驱动程序中更改纸张类型。 如果故障依然存在，请转至步骤2。2 执行自动色彩定位调整。  参照<ul style="list-style-type: none">•有关详情，请参阅“[调整色彩定位] (54 页)”。如果故障依然存在，请联系Fuji Xerox在当地的代理公司或授权经销商。

图像歪斜

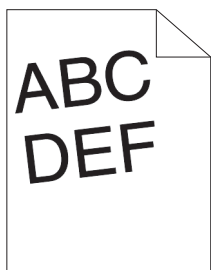

故障	措施
打印件歪斜。	<ol style="list-style-type: none">1 正常调整纸张导板。 如果故障依然存在，请转至步骤 2。2 用任意纸盘代替手送纸盘。 如果故障依然存在，请转至步骤3。3 用刚拆开包装的、未损坏的打印介质更换。 如果故障依然存在，请联系 Fuji Xerox 在当地的代理公司或授权经销商。

纸盘 1 / 选购的 550 张输稿器送纸不当引起卡纸

故障	措施
纸盘 1 或选购的 550 张输稿器出现打印介质送入错误。	<ol style="list-style-type: none">1 确保正确插入纸盘 1 或选购的 550 张输稿器。 如果所用的打印介质类型较厚，请转至 2a。 如果所用的打印介质类型较薄，请转至 2b。 如果所用的打印介质类型为铜版纸，请转至 2c。 如果使用上述以外的纸张，请转至步骤 2d 和 2e。2a 使用重量为 216 g/m² 或更轻的打印介质。 如果故障依然存在，请转至步骤 3a。

故障	措施
	2b 使用重量为 60 g/m ² 或更厚的打印介质。 如果故障依然存在, 请转至步骤 3a。
	2c 一次装入一张铜版纸。 如果故障依然存在, 请转至步骤 3b。
	2d 确保放置的打印介质未卷曲。 如果故障依然存在, 请转至步骤 3b。
	2e 确保打印介质未受潮。 如果打印介质未受潮, 请转至步骤 3a。 如果打印介质受潮, 请转至步骤 3c。
	3a 将打印介质前后弯曲、散开并弄平。 如果故障依然存在, 请转至步骤 3b。
	3b 用蘸水的布擦拭纸盘 1 或选购的 550 张输稿器中的减速辊和输纸辊。 <div style="margin-left: 20px;">  参照 <ul style="list-style-type: none"> • 有关详情, 请参阅“清洁纸盘 1 的减速辊和输纸辊 (122 页)”。 • 有关详情, 请参阅“清洁选购的 550 张输稿器的减速辊和输纸辊 (124 页)”。 </div> 如果故障依然存在, 请转至步骤 4b。
	3c 翻转打印介质。 如果故障依然存在, 请转至步骤 4a。
	4a 使用未受潮的打印介质。 如果故障依然存在, 请转至步骤 3a。
	4b 更换感光鼓。 <div style="margin-left: 20px;">  参照 <ul style="list-style-type: none"> • 有关详情, 请参阅“更换感光鼓 (110 页)”。 </div> 如果故障依然存在, 请联系 Fuji Xerox 在当地的代理公司或授权经销商。

手送纸盘送纸不当引起卡纸

故障	措施
手送纸盘中出现打印介质送入错误。	1 确保手送纸盘正确插入。 如果所用的打印介质类型较厚, 请转至 2a。 如果所用的打印介质类型较薄, 请转至 2b。 如果所用的打印介质类型为铜版纸, 请转至 2c。 如果所用的打印介质类型为信封, 请转至 2d。 如果使用上述以外的纸张, 请转至步骤 2e。
	2a 使用 216 g/m ² 或更薄的厚纸。 如果故障依然存在, 请转至步骤 3a。
	2b 使用 60 g/m ² 或更厚的薄纸。 如果故障依然存在, 请转至步骤 3d。
	2c 一次装入一张铜版纸。 如果故障依然存在, 请转至步骤 3b。
	2d 确保按照说明已将信封正确装入手送纸盘。 <div style="margin-left: 20px;">  参照 <ul style="list-style-type: none"> • 有关详情, 请参阅“放置信封 (72 页)”。 </div> 如果故障依然存在, 请转至步骤 3c。

故障	措施
	<p>2e 确保打印介质未受潮。 如果打印介质未受潮，请转至步骤 3a。 如果打印介质受潮，请转至步骤 3c。</p>
	<p>3a 将打印介质前后弯曲、散开并弄平。 如果故障依然存在，请转至步骤 3b。</p>
	<p>3b 用蘸水的布擦拭手送纸盘的减速辊和输纸辊。</p> <p> 参照</p> <ul style="list-style-type: none"> 有关详情，请参阅“清洁手送纸盘的减速辊和输纸辊（120 页）”。 <p>如果故障依然存在，请转至步骤 4a。</p>
	<p>3c 如果信封发生变形，请将其弄好或换一张信封。 如果故障依然存在，请转至步骤 3a。</p>
	<p>3d 翻转打印介质。 如果故障依然存在，请转至步骤 4a。</p>
	<p>4a 使用未受潮的打印介质。 如果故障依然存在，请转至步骤 4b。</p>
	<p>4b 更换感光鼓。</p> <p> 参照</p> <ul style="list-style-type: none"> 有关详情，请参阅“更换感光鼓（110 页）”。 <p>如果故障依然存在，请联系Fuji Xerox在当地的代理公司或授权经销商。</p>

定位卡纸（出纸传感器开启时卡纸）

故障	措施
出现定位卡纸（出纸传感器开启时卡纸）。	<p>1 确保感光鼓安装正确。 如果故障依然存在，请转至步骤 2。</p>
	<p>2 更换感光鼓。</p> <p> 参照</p> <ul style="list-style-type: none"> 有关详情，请参阅“更换感光鼓（110 页）”。 <p>如果故障依然存在，请联系Fuji Xerox在当地的代理公司或授权经销商。</p>

纸盘 1 / 选购的 550 张输稿器多张送纸引起卡纸



故障	措施
纸盘 1 或选购的 550 张输稿器出现打印介质多张送纸。	<p>1 确保正确插入纸盘 1 或选购的 550 张输稿器。 如果使用铜版纸，请转至步骤 2a。 如果使用其他类型的打印介质，请转至步骤 2b。</p>
	<p>2a 一次装入一张铜版纸。 如果故障依然存在，请转至步骤 3。</p>
	<p>2b 使用未受潮的打印介质。 如果故障依然存在，请转至步骤 3。</p>
	<p>3 将打印介质前后弯曲、散开并弄平。 如果故障依然存在，请转至步骤 4。</p>





故障	措施
	<p>4 用蘸水的布擦拭纸盘 1 或选购的 550 张输稿器中的减速辊和输纸辊。</p> <p> 参照</p> <ul style="list-style-type: none"> • 有关详情, 请参阅“清洁纸盘 1 的减速辊和输纸辊 (122 页)”。 • 有关详情, 请参阅“清洁选购的 550 张输稿器的减速辊和输纸辊 (124 页)”。 <p>如果故障依然存在, 请联系 Fuji Xerox 在当地的代理公司或授权经销商。</p>

手送纸盘多张送纸引起卡纸

故障	措施
手送纸盘中出现打印介质多张送纸。	<p>1 检查打印介质的类型。 如果使用铜版纸, 请转至步骤 2a。 如果使用其他类型的打印介质, 请转至步骤 2b。</p> <hr/> <p>2a 一次装入一张铜版纸。 如果故障依然存在, 请转至步骤 3。</p> <hr/> <p>2b 使用未受潮的打印介质。 如果故障依然存在, 请转至步骤 3。</p> <hr/> <p>3 将打印介质前后弯曲、散开并弄平。 如果故障依然存在, 请转至步骤 4。</p> <hr/> <p>4 用蘸水的布擦拭手送纸盘的减速辊和输纸辊。</p> <p> 参照</p> <ul style="list-style-type: none"> • 有关详情, 请参阅“清洁手送纸盘的减速辊和输纸辊 (120 页)”。 <p>如果故障依然存在, 请转至步骤 5。</p> <hr/> <p>5 减少装入手送纸盘的打印介质的数量。 如果故障依然存在, 请联系 Fuji Xerox 在当地的代理公司或授权经销商。</p>

7.2.6 噪点

故障	措施
打印件上有噪点。	<p>1 要指定噪点的原因, 执行色彩定位调整。</p> <p> 参照</p> <ul style="list-style-type: none"> • 有关详情, 请参阅“[调整色彩定位] (54 页)”。 <p>如果故障依然存在, 请转至步骤 2。</p> <hr/> <p>2 更换废粉盒。</p> <p> 参照</p> <ul style="list-style-type: none"> • 有关详情, 请参阅“更换废粉盒 (115 页)”。 <p>如果故障依然存在, 请转至步骤 3。</p> <hr/> <p>3 更换感光鼓并打印演示页进行确认。</p> <p> 参照</p> <ul style="list-style-type: none"> • 详情请参阅“更换感光鼓 (110 页)”和“[演示页] (41 页)”。 <p>如果故障依然存在, 请转至步骤 4。</p>

故障	措施
4 更换墨粉筒 (K)。	 参照 •有关详情, 请参阅“更换墨粉筒 (108 页)”。 如果故障依然存在, 请转至步骤5。
5 更换墨粉筒 (Y)。	 参照 •有关详情, 请参阅“更换墨粉筒 (108 页)”。 如果故障依然存在, 请转至步骤6。
6 更换墨粉筒 (M)。	 参照 •有关详情, 请参阅“更换墨粉筒 (108 页)”。 如果故障依然存在, 请转至步骤7。
7 更换墨粉筒 (C)。	 参照 •有关详情, 请参阅“更换墨粉筒 (108 页)”。 如果故障依然存在, 请联系Fuji Xerox在当地的代理公司或授权经销商。



7.2.7 数字证书问题

故障	措施
以下按钮禁用: • [证书签名请求 (CSR)] • [导入证书]	SSL/TLS 通信可能被禁用。创建自签名的证书并启用 SSL/TLS 通信。
证书无法导入。	时间设定可能不正确。检查证书的有效期和打印机的时间设定。 证书文件可能不正确。确保密码正确。 确保文件类型为 PKCS#7/#12 或 x509CACert。 确保要导入的证书属性信息 (如密钥用法或扩展密钥用法) 设定正确。 浏览器可能不正确。使用 Internet Explorer®。
尝试使用需要证书的安全设定时显示 016-404。	储存在内存中的证书数据可能被删除、损坏或不可读。导入证书并再次启用安全设定。
无法用 [证书详细信息] 来设定证书。	证书的有效期限可能过期。确保打印机的时间设定正确, 并确认证书的有效期限是否过期。 证书路径无效。导入的证书的证书链 (路径校验) 可能未正确校验。确保所有高级证书 (信任/中间证书) 均已导入且没有被删除, 并确认有效期限是否过期。
尽管导入了证书, 但在用 [本地设备] 选择时未显示证书。	证书的类型不正确。要导入与设备 (自有设备) 一起使用的证书, 成对导入 PKCS#12 (p12/pfx) 格式的安全密钥和证书。
服务器校验操作不正确。	尽管导入了用于服务器认证的 (信任的) 根证书, 但校验路径时需要中间证书。 证书颁发机构执行证书文件时, 会用包括所有路径的格式来创建证书, 然后导入该证书。

7.2.8 无线故障

故障	措施
无法设定无线连接。	确保以太网电缆已从打印机上断开。 确保 [Wi-Fi] 启用。  参照 <ul style="list-style-type: none">有关详情，请参阅 “[Wi-Fi] (45 页)”。
无法使用 WPS 设置无线连接。	计算机上的防火墙可能会阻碍与打印机之间的通信。禁用计算机上的防火墙。 确保本地无线网络受 802.11b/g/n, 2.4 GHz 支持。
无法使用 WPS (按钮方式) 设置无线连接。	确保接入点或无线路由器的安全设置为 WPA 或 WPA2。(WEP 上不支持 WPS。)
无法使用 WPS (PIN 码方式) 设置无线连接。	在打印机上启动 WPS 操作后 2 分钟内，按无接入点或无线路由器上的 WPS 按钮。有关接入点或无线路由器的详情，请参阅接入点或无线路由器附带的说明书。 检查在计算机上输入的 PIN 码是否正确。

7.2.9 Wi-Fi Direct 故障

故障	措施
移动设备无法发现打印机。	打印机可能通过 Wi-Fi Direct 连接到了另一个移动设备。断开打印机和移动设备的连接。  参照 <ul style="list-style-type: none">有关详情，请参阅 “从 Wi-Fi Direct 网络断开移动设备 (29 页)”。
移动设备无法连接打印机。	当使用 Wi-Fi Direct 功能将 Android 设备与打印机连接时，请从操作面板将 [群组角色] 设定为 [自动]。  参照 <ul style="list-style-type: none">有关详情，请参阅 “[Wi-Fi Direct] (46 页)”。
即使已经执行了“从 Wi-Fi Direct 网络断开移动设备 (29 页)”中所述的步骤，也无法从打印机断开移动设备的连接。	移动设备可能自动重新连接到了打印机。重新设定 Wi-Fi Direct 的密码短语，并断开移动设备的连接。  参照 <ul style="list-style-type: none">有关详情，请参阅 “重设密码短语 (29 页)”。
打印机的网络模式无法设定为 Ad-hoc 模式。	确保 [Wi-Fi Direct] 禁用。
[Wi-Fi Direct] 无法启用。	确保网络模式设定为基础结构模式。 确保 [IP 模式] 设定为 [IPv6] 以外的模式。



7.2.10 安装的选购 550 张输稿器故障

如果选购的 550 张输稿器安装后未正确运行或停止工作，请执行以下操作。

- 关闭打印机，等待 10 秒钟，然后再次开启。如果这没有修复故障，拔出打印机的插头，然后检查选购的 550 张输稿器和打印机之间的连接。

- 打印打印机设定报告，以查看打印机选购件列表中是否列出了选购的550张输稿器。如果未列出选购的550张输稿器，重新安装。请参阅“[报告/列表] (40页)”。
- 确保在正使用的打印驱动程序中选择了选购的550张输稿器。

下表列出了有关故障的修复措施。如果建议的修复措施没有修复故障，请联系 Fuji Xerox 在当地的代理公司或授权经销商。

故障	措施
选购的550张输稿器无法正确工作。	<p>确保选购的550张输稿器正确安装在打印机上。重新安装进纸器。</p> <p> 参照</p> <ul style="list-style-type: none"> • 详情请参阅“拆下选购的550张输稿器 (127页)”，并参阅选购的550张输稿器随附的安装说明。
	<p>确保放置的打印介质正确无误。</p> <p> 参照</p> <ul style="list-style-type: none"> • 有关详情，请参阅“在纸盘1和选购的550张输稿器中放置打印介质 (66页)”。

7.2.11 其他故障

故障	措施
打印机内发生冷凝。	<p>这通常出现在冬季给室内加热后的几小时内。此外，当打印机工作位置的相对湿度达到或超过85%时，也会出现上述问题。请调整湿度或改变打印机位置，让环境状况符合要求。</p>

7.3 联系服务中心

当致电打印机服务中心时，请进行必要的准备，以便能对所遇到的问题或出现的错误消息进行说明。您需要了解所用打印机的型号和序列号（SER#）。请查看打印机背面的铭牌，并记下序列号。

7.4 获得帮助

7.4.1 操作面板消息

操作面板可提供相关信息并协助您进行故障排除。当发生错误或发出警告的条件满足时，操作面板将显示消息，通知您有关的情况。请参阅“了解打印机消息（99 页）”。

7.4.2 获取产品信息

获取最新的软件

最新的软件可以从我们的网站下载。

以下步骤使用 Windows® 7 和 Windows® 10 为例。



- 通信费用将由用户承担。

1. 单击 [开始] > [设备和打印机]。

对于 Windows® 10，右击开始按钮，然后单击 [控制面板] > [硬件和声音] > [设备和打印机]。

2. 右击打印机，然后选择 [打印机属性]。

3. 选择 [配置] 选项卡，然后单击 [关于]。

4. 单击 [富士施乐网站]。

此时将启动 Web 浏览器并显示我们的网站。

5. 请按照网站上的指示操作，然后下载所需的软件。



- 下载服务页面的 URL 为：<http://www.fujixeroxprinters.com/>
- 有关软件功能的最新信息，请参阅软件的帮助。

更新打印机固件

我们的网站提供一个程序，允许您从计算机更新打印机的固件（嵌入打印机的软件）。最新的固件和更新程序可从以下的 URL 下载：

<http://www.fujixeroxprinters.com/>

请按照网站上的指示操作，然后下载所需的固件或更新程序。



- 通信费用将由用户承担。

附录



规格	171
非原装模式	175
联系富士施乐	176

规格

产品编码	DocuPrint CP318 dw: TL500444
形式	桌面
打印方式	LED 静电复印术  重要 <ul style="list-style-type: none"> • LED + LED 电子照相系统
预热时间	20秒或以下（当打印机打开且室温在23° C时）
连续打印速度	单面 彩色：28.6张/分钟，单色：28.6张/分钟* ¹ 双面 彩色：18.8张/分钟，单色：18.8张/分钟* ² * ¹ 当在A4（普通纸）上连续打印相同文档时 * ² 当在A4上连续打印时  重要 <ul style="list-style-type: none"> • 由于图像质量调整的原因，有时速度会降低。 • 取决于纸张类型、纸张尺寸和打印条件，实际性能可能会有所降低。
首页打印时间	A4：彩色：9.2秒，单色：8.2秒  重要 <ul style="list-style-type: none"> • 从纸盘1送纸时 • 这些值会因输出环境而异。
打印分辨率	1200 x 2400 dpi
色阶	256种色调/颜色（1670万颜色）
纸张大小	标准250页纸盘（纸盘1）： A4/B5/A5/A6/16K/Legal/Folio/Letter/Executive/信封/明信片 自定义尺寸（宽度：76.2到215.9毫米、长度：148到355.6毫米） 选购的550张输稿器（纸盘2）： A4/B5/A5/Legal/Folio/Letter/Executive 自定义尺寸（宽度：76.2到215.9毫米、长度：190.5到355.6毫米） 手送纸盘： A4/B5/A5/A6/16K/Legal/Folio/Letter/Executive/信封/明信片 自定义尺寸（宽度：76.2到215.9毫米、长度：127到355.6毫米） 双面打印 A4/B5/A5/16K/Legal/Folio/Letter/Executive 自定义尺寸（宽度：139.7到215.9毫米、长度：210到355.6毫米）
纸张大小	图像缺失宽度：上边缘4毫米或以下；下边缘4毫米或以下；左、右边 缘4毫米或以下

纸张重量	<p>标准 250 页纸盘（纸盘 1）：60 – 220 g/m² 手送纸盘：60 – 220 g/m² 双面打印：60 – 176 g/m² 选购的 550 张输稿器（纸盘 2）：60 – 220 g/m²</p> <p> 重要</p> <ul style="list-style-type: none"> • 建议使用 Fuji Xerox 推荐的纸张。视纸张类型、纸张质量或纸张尺寸而定，可能无法正确执行打印。使用自定义尺寸纸张时，请预先检查送纸性能。切勿使用特殊喷墨打印纸。有时可能无法使用由再生纸制成的明信片。如果在预印纸上或已打印纸的反面打印，或者如果使用环境干燥、寒冷、炎热和潮湿，打印质量可能会下降。有关详情，请联系 Fuji Xerox 在当地的代理公司或授权的经销商。
纸盘容量	<p>标准：纸盘 1：250 张、手送纸盘：50 张 选配：选购的 550 张输稿器：550 张（x 1 个纸盘） 最大：850 页（标准 + 选购的 550 张输稿器）</p> <p> 重要</p> <ul style="list-style-type: none"> • 使用 80 g/m² 纸张时
出纸盘容量	<p>标准：150 张（正面朝下）</p> <p> 重要</p> <ul style="list-style-type: none"> • 使用 80 g/m² 纸张时
双面功能	标准
内存容量	<p>标准：512 MB（附带） 选项：—</p>
硬盘容量	—
预装字体	<p>标准：PCL：81 个字体和 36 个符号集，PostScript 3 Compatible：80 个字体</p> <p> 重要</p> <ul style="list-style-type: none"> • 读取 OCR 或条形码需要通过 OCR-B 或条形码扫描仪确认。建议您预先检查可用性。
页面记述语言	PCL6、PCL5e、PostScript 3 Compatible

OS	<p>标准：PCL6驱动程序</p> <p>Windows® 10 (32位)</p> <p>Windows® 10 (64位)</p> <p>Windows® 8.1 (32位)</p> <p>Windows® 8.1 (64位)</p> <p>Windows® 7 (32位)</p> <p>Windows® 7 (64位)</p> <p>Windows Vista® (32位)</p> <p>Windows Vista® (64位)</p> <p>Windows Server® 2012 R2 (64位)</p> <p>Windows Server® 2012 (64位)</p> <p>Windows Server® 2008 R2 (64位)</p> <p>Windows Server® 2008 (32位)</p> <p>Windows Server® 2008 (64位)</p> <p>标准：PostScript 3 Compatible</p> <p>Windows® 10 (32位)</p> <p>Windows® 10 (64位)</p> <p>Windows® 8.1 (32位)</p> <p>Windows® 8.1 (64位)</p> <p>Windows® 7 (32位)</p> <p>Windows® 7 (64位)</p> <p>Windows Vista® (32位)</p> <p>Windows Vista® (64位)</p> <p>Windows Server® 2012 R2 (64位)</p> <p>Windows Server® 2012 (64位)</p> <p>Windows Server® 2008 R2 (64位)</p> <p>Windows Server® 2008 (32位)</p> <p>Windows Server® 2008 (64位)</p> <p>OS X 10.11 El Capitan</p> <p>OS X 10.10 Yosemite</p> <p>OS X 10.9 Mavericks</p> <p>OS X 10.8 Mountain Lion</p> <p>Mac OS X 10.7 Lion</p> <p> 重要</p> <ul style="list-style-type: none"> • 有关所支持的操作系统的最新信息，请访问富士施乐网站。
接口	标准：以太网（1000BASE-T/100BASE-TX/10BASE-T）、USB 2.0 (Hi-Speed)、IEEE 802.11b/802.11g/802.11n
通信协议	<p>TCP/IP (IPv4/IPv6、LPD、IPP、IPPS、SMB、Port9100、WSD*、HTTP、HTTPS、RARP、AutoIP、WINS、Telnet、LDAP、LDAPS、Kerberos、DNS、SNTP、FTP)、SNMP、DHCP、BOOTP、Bonjour (mDNS)</p> <p>* WSD代表Web Services on Devices。</p>
电源	AC 220 – 240 V ± 10%；6 A；50/60 Hz ± 3 Hz

噪音	<p>运行期间（仅主机）：6.8 B；51.5 dB（A） 待机期间（仅主机）：4.1 B</p> <p> 重要</p> <ul style="list-style-type: none"> • 根据ISO7779标准进行测量。 • 单位B：声功率级（$L_{WA,d}$） 单位dB（A）：辐射声压（旁观者的位置）
最大功耗	<p>最大功耗：1320 W或更低（220 V） 睡眠模式下：1.2 W或更低</p>
尺寸	<p>宽 420 毫米 × 深 466 毫米 × 高 347 毫米* *不包括凸出部分和选购配件</p>
重量	<p>约24.1 千克（包括墨粉筒），约23.7 千克（不包括墨粉筒）</p>
使用环境	<p>使用期间 温度：10 – 32° C 湿度：20 – 80%（因水滴造成故障除外）（安全工作环境的温度范围：5 – 35° C）</p> <p>停用期间 温度：-20 – 40° C 湿度：5 – 85%（因水滴造成故障除外）</p> <p> 重要</p> <ul style="list-style-type: none"> • 在打印机内的条件（温度和湿度）适应安装环境之前，视纸张质量而定，打印质量可能会下降。

选购的 550 张输稿器





纸张大小	<p>最大值：Legal，最小值：A5 自定义尺寸：76.2 毫米 x 190.5 毫米 – 215.9 毫米 x 355.6 毫米</p>
纸张重量	<p>60 – 220 (g/m²)</p>
纸盘容量 / 纸盘数量	<p>550张 x 一个纸盘</p> <p> 重要</p> <ul style="list-style-type: none"> • 使用80 g/m²纸张时
尺寸	<p>宽 420 毫米 × 深 465 毫米 × 高 123 毫米</p>
重量	<p>7 千克</p>
空间要求	<p>宽 870 毫米 × 深 1264 毫米 (当纸盘1展开时。)</p>

非原装模式

如果想使用打印机的非原装模式，请启用非原装模式并更换墨粉筒。



- 如果在非原装模式下使用打印机，其性能可能不是最佳状态。同时，因使用非原装模式而导致的任何故障也不属于我们的质量保证范畴。连续使用非原装模式还可能引起打印机损坏，由此而发生的任何维修费用将由用户承担。
- 要禁用非原装模式，请在操作面板上为非原装墨粉选择 [停用]。

1. 按  <菜单> 按钮。
2. 按▲或▼按钮选择 [管理员菜单]，然后按  按钮。
3. 按▲或▼按钮选择 [维护模式]，然后按  按钮。
4. 按▲或▼按钮选择 [非原装]，然后两次按  按钮。
5. 按▲或▼按钮选择 [启用]，然后按  按钮。
打印机将切换到非原装模式。

联系富士施乐

技术支持政策

富士施乐建议用户先充分利用好产品附带的支持材料、产品诊断信息、Web信息及电子邮件支持服务。如果仍无法解决问题，为了获得产品担保服务，用户须在担保到期之前将有关的故障通知给富士施乐电话支持服务或其授权维修机构。用户应向电话支持服务人员提供适当的协助，以便于解决问题，例如：将操作系统、软件程序及驱动程序恢复至默认配置和设置；验证富士施乐所提供产品的功能；更换可由用户自行更换的组件；清除不当送纸及清洁组件；进行其他常规维护和预防性维护工作等。

如果用户的产品中包含允许富士施乐或其授权维修机构以远程方式诊断和维修产品故障的功能，富士施乐可能会要求用户提供上述产品远程访问权限。

在线服务

可在下列网址查找详细的产品及消耗品担保信息：

<http://www.fujixeroxprinters.com/>

“富士施乐的在线支持和帮助”可提供相关的指示及故障排除指南，用于解决打印机故障。这是一个使用方便、具有搜索功能的在线帮助系统。如需更多详情，请访问我们的在线支持网站：

<http://www.fujixeroxprinters.com/>

索引

- A**
 - AirPrint 30
- C**
 - 操作面板 13, 38
 - CentreWare Internet Services 58
 - 储物盒 128
 - 存储打印 77
- D**
 - 打印 76
 - 打印机固件 169
 - 打印机消息 99
 - 打印介质 61
 - 订购消耗品 106
- F**
 - 放置打印介质 66
 - 放置信封 72
 - 废粉盒 115
 - 非原装模式 175
- G**
 - 感光鼓 110
 - 更新软件 81
 - Google Cloud Print 31
 - 规格 171
- J**
 - 技术支持政策 176
 - 节电模式 60
- K**
 - 卡纸 139
 - 快速设定 22
- L**
 - 联系富士施乐 176
- M**
 - 墨粉筒 108
 - Mopria 打印 34
- P**
 - Print & Scan Hub 81
 - Print Utility 30
- S**
 - 数字证书 93
- W**
 - Wi-Fi Direct 27
- X**
 - 消耗品 106
 - 选购的 550 张输稿器 127
- Y**
 - 用于 Mac OS X 的软件 25
 - 用于 Windows® 的软件 22
- Z**
 - 在线服务 176
 - 纸张重量 64
 - 自定义安装 23

DocuPrint CP318 dw
彩色打印机
使用说明书

制造商 富士施乐有限公司

生产厂 富士施乐高科技（深圳）有限公司银星工厂
深圳市龙华新区观澜办事处观光路1301号银星
高科技工业园C、D、E、S、F1栋的1-4层和F2栋3层厂房
邮编 518110

进口商 富士施乐实业发展（中国）有限公司
中国（上海）自由贸易试验区日京路79号8层D单元
邮编 200131

富士施乐（中国）有限公司
北京市朝阳区曙光西里甲5号院22号楼5层501-507单元
您可在中国任何地区拨打富士施乐免费服务热线电话：
800-820-5146（固定电话） 400-820-5146（手机）

ME7749C3-4(第1版)
2018年2月

执行标准 GB/T 17540-2017

版权所有©2018 by Fuji Xerox Co., Ltd.